

Panasonic



Operating Instructions

使用説明

คำแนะนำการใช้งาน

चलाने के लिए निर्देश

(Household) Epilator

(家用) 電動脫毛器

เครื่องกำจัดขนสตรี (สำหรับใช้ในบ้าน)

(घरेलू) एपिलेटर

Model No.

型號

หมายเลขรุ่น

ES-WD94/ES-WD24

मॉडल नं.

English	2
中文	13
ไทย	23
हिन्दी	33

Before operating this unit, please read these instructions completely and save them for future use.

操作本產品之前，請仔細閱讀本說明。請妥善保存本說明以供未來使用。

ก่อนเริ่มใช้งานเครื่อง โปรดอ่านคำแนะนำเหล่านี้ให้ครบถ้วน และเก็บรักษาไว้เพื่อใช้งานในอนาคต

इस यूनिट को चलाने से पहले कृपया निम्न निर्देशों को पूर्ण रूप से पढ़ लें तथा भविष्य में प्रयोग हेतु सहेज कर रखें।

Quick steps for epilating

- 1 Charging** (⇒ Page 5) ▶ **2 Selecting the head** (⇒ Page 6) ▶ **3 Epilating** (⇒ Page 6)

Important

- Make sure skin is clean before and after use.
- In the following cases, please consult your physician.
 - Having eczema, rashes, sensitive skin, proneness to infections, varicose veins, diabetes, hemophilia, poor blood clotting or other skin conditions
- The following might result in bacteria entering the skin and cause damage and inflammation.
 - Using just before swimming and sports activities
 - Sharing with other persons
- Always attach an epilation/foot care head and its frame/cap or a shaver head and its frame to the epilator when turning on. Failure to do so might cause finger injury, hair entanglement in the spinning gears or mechanical malfunction.
- The following might cause sensitive skin damage, injury, inflammation, pain, bleeding, and severe pain.
 - Using the appliance if the epilation discs, the skin protector, the frame, the fast cap, the gentle cap, the beginner cap, the outer foil or the file have been damaged.
 - Using on or near your face, genitals, warts, pimples, bruises, rashes, wounds or loose skin.
 - Using around moles.
 - Applying strong pressure to the skin, repeatedly moving over the same area or using a jabbing motion.
 - Using before or during menstruation, pregnancy, about one month after giving birth.
 - Using when ill, sunburned, etc.

► Charging the epilator

- Never use the AC adaptor in a bathroom.
- Always ensure the appliance is used on an electric power source matched to its rated voltage.
- The charging light may not turn on after a few minutes in some cases. However, it will turn on eventually if you continue charging.
- The appliance can be left plugged in after it is fully charged without deteriorating the battery life.
- The life of the battery is 3 years if charged approximately once every week. The battery in this epilator is not intended to be replaced by consumers. Have the battery replaced by an authorized service center.

► Using the epilation head

The appliance can be used for wet or dry epilation. The following is the symbol **for a wet epilator**. It means that the epilation/shaver head can be used in a bath or shower.



- Never use the appliance if the cord or the AC adaptor is damaged, overly hot or if the plug fits loosely in a household outlet.
- Do not drop or hit the appliance as the skin protector, the frame, the fast cap, the gentle cap, the beginner cap or the epilation discs can be damaged.
- This appliance is not intended for use by persons (including children) with reduced physical, sensory or mental capabilities, or lack of experience and knowledge, unless they have been given supervision or instruction concerning use of the appliance by a person responsible for their safety. Children should be supervised to ensure that they do not play with the appliance.

- The recommended use temperature is 5-35 °C. If you use the appliance in temperature outside of the recommended range, it may stop functioning or might reduce the operating time.
- Do not use the epilation head for legs/arms to epilate your underarms and bikini-line.

► Using the foot care head

Do not use the foot care head on wet feet.

The following is the symbol **for a washable foot care head**. The symbol means the hand-held part may be cleaned under water.



WARNING: Detach the hand-held part from the supply cord before cleaning it in water.

- If skin appears abnormal after filing, stop using the foot care head and consult a dermatologist.
- People suffering from diabetes; poor circulation in the feet; or swelling, itchiness, pain, or excessive warmth in the feet should consult their doctor before using the foot care head.
- Do not file excessively during a single session. File a little at a time over several days to avoid soreness and injury to the skin.
- Do not use the foot care head for filing anything other than calluses and hardened skin on the feet.
- Do not use the foot care head if you suffer from ailments affecting the skin on your feet, your toenails, or the area around your toenails.
- The file rotates at high speed. Do not use it on soft skin and nails. Do not file too deeply.
- Do not use the foot care head in the bath.

► Cleaning the epilator

- Regularly clean the cord connector to prevent dust.

- Do not use nail polish remover, benzine, alcohol, etc. to clean the appliance.
- Always unplug the AC adaptor from a household outlet and from the epilator before cleaning the appliance.
- Wipe the main body only with a dry cloth. The use of alcohol etc. might cause discoloration or deformation of the main body.
- Take care not to damage the skin protector, the frame, the fast cap, the gentle cap and the beginner cap during cleaning.

► Storing the epilator

- Do not bend, twist, pull, or modify the cord.
- Do not wrap the cord tightly around the appliance.
- Keep the appliance out of the reach of children or invalids.
- Keep the appliance away from sinks, bathrooms or other high-humidity areas where it could be exposed to water and moisture after use.
- Keep the appliance away from where it will be exposed to high temperatures or direct sunlight.
- When storing the epilator, always attach the protection cap for the epilation/foot care head and the bikini comb for the shaver head.



Tips for best epilation results

- Please refer to “Quick User Card” as well.
- The hair removal is not permanent, so after the 2nd use we recommend that you epilate the underarms about **once a week** and the arms and legs about **once every two weeks**.

<For beginners/those with sensitive skin>

When epilating for the first time, or using for the first time in a while, we recommend using the beginner cap. (ES-WD94) The beginner cap narrows the epilating area thus reducing the number of hairs removed at one time. It provides a more gentle epilating for beginners and those with sensitive skin.

- We also recommend warming the skin to soften the skin before use.

<For gentle epilating>

The gentle cap has a skin protector for gentler epilating. So it can remove hairs by holding the skin down to reduce pain.

1. Remove the fast cap [C].
2. Attach the gentle cap [D]/the beginner cap [E (ES-WD94)].

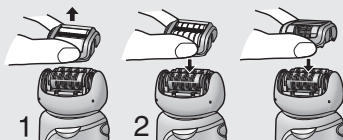

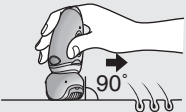
- Apply the epilator at a 90° angle to your skin. Always make sure that the appliance is in contact with your skin and press gently while moving it **slowly** against the hair growth. 
- Massaging with a body puff may help to prevent ingrown hairs.
- Reddening might appear after use. A cool towel will help if you feel pain or there is a rash.
- If your skin gets dry after epilating, we recommend applying a moisture lotion two days after epilating.

Before use

Charging the appliance

For best performance, fully charge the appliance before use. You cannot operate the appliance while charging.





Charging time = Approx. 1 hour

The epilator can be used for approximately 30 minutes (40 minutes when using the beginner cap/gentle cap) after 1 hour of charging. (This will differ depending on the temperature.)

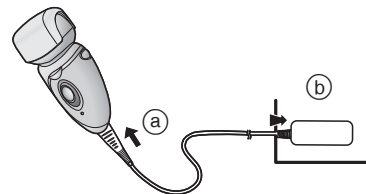
Plug the AC adaptor into the epilator (a) and a household outlet (b).

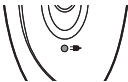
- The recommended charge temperature is 15-35 °C.



While charging	After charging is completed	10 minutes after charging is completed	Abnormal charging
			
Red light appears.	Blinks once every second.	Blinks once every 2 seconds.	Blinks twice every second.

Changing the head

- 1 Remove the head while holding the head release button.
- 2 Push the head until it clicks.

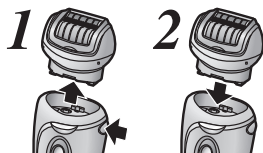

Best length of hair for epilation

Trim your hair before epilating for the first time or if you have not epilated for a long time. Hair removal is easier and less painful when the hair is short.

Legs/arms

Cut your hair to between 2 mm and 3 mm long.



You can shave hair leaving the length of 2-3 mm by using the bikini comb attached. (ES-WD94)

Underarms/bikini-line

Cut your hair to between 1 mm and 2 mm long.



We recommend that you shave 3 to 5 days before using the epilator.

Using the bikini comb ES-WD94

Place the bikini comb onto the shaver head and slide trimmer up.

- When the bikini comb is in place, make sure the comb is in close contact with the skin.

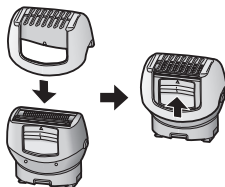

<LED light>

The LED light comes on when the power is turned on. The light will remain on while the power is ON.

- Do not continuously aim the light directly into your eyes. Doing so may cause dizziness.

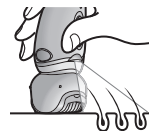

Epilating

Areas suitable for epilation



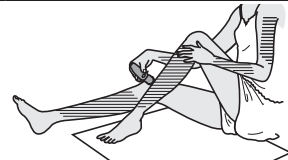

The epilator can be used on the  areas.

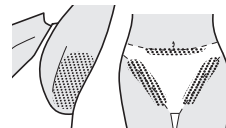

ES-WD94

The epilator can be used on the  areas. Before epilating the bikini-line, be sure to put on your swimming costume or panties etc. and check the areas you wish to epilate.



- Using the epilator on areas other than those marked  may cause pain or skin trouble.
- In the case of dry epilation, spread out paper etc. to catch the falling hairs.

Areas not suitable for epilation

The epilator should not be used on the inner side of the upper arms and areas such as elbows or knees which are prone to sagging.



Dry epilation

Before epilating, wipe away water or sweat on your skin.

Press the OFF/ON switch to turn on the power.

Wet/foam epilation

WET epilation (epilating after wetting the skin and epilator and then applying foam) makes the skin softer so is gentler to your skin when epilating.

1 Wet your skin.

2 Wet the discs and place a small quantity of liquid body soap on the discs.

- Always use body soap when wet epilating.
- Rinse any body soap out of your hands.



3 Press the OFF/ON switch to turn on the power.

- Foam is created. Foam makes the epilator slide better, so you can move it fast.



<Epilating legs or arms>



Upwards from the bottom of the leg.
Inwards from the outside of the arm.



<Epilating underarms or bikini-line> ES-WD94



Move in several directions as underarm hair grows in different directions.



Shaving ES-WD94

Dry shaving

Before shaving, wipe away water or sweat on your skin.

1 Attach the shaver head [H].

2 Remove the bikini comb [G].

3 Check that the outer foil is not deformed or damaged.

4 Press the OFF/ON switch [K19] to turn on the power.

- Press gently so that the whole blade is in close contact with the skin and the surface of the blade does not move up and down.

Wet/foam shaving

Shaving with soap lather makes the skin slippery for a closer shave.

- 1 **Attach the shaver head [H].**
- 2 **Remove the bikini comb [G].**
- 3 **Check that the outer foil is not deformed or damaged.**
- 4 **Wet your skin and put soap lather on your skin.**
 - Do not use shaving cream, skin cream or skin lotion as it will clog the blades.
- 5 **Press the OFF/ON switch [K⑱] to turn on the power.**

Foot care ES-WD94

The basics of foot care

Do not use the product for filing anything other than calluses and hardened skin on the foot.

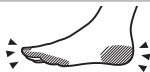

<Use on>

Callus

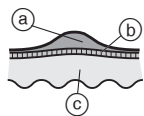

A callus is a hardened layer that forms through repeated pressure or abrasion.

- (a) Hardened layer
- (b) Epidermis
- (c) Derma

<Avoid using on>

Blister



A blister is a fluid-filled, bean-sized bulge caused by shoes rubbing against the skin or horizontal bar exercises etc. It is caused by sudden stimulus to the skin.

- (d) Fluid

Corns

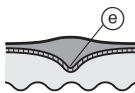

A corn forms when a hardened layer thickens and extends deep into the derma. Applying pressure to a corn stimulates the nerves and can be very painful.

- (e) Core

Wart



A wart is a raised area caused by a virus entering a wound and causing cells to multiply. Darkly-colored bumps may be visible and the affected area may be slightly painful.

Things to be careful of when filing

Before use

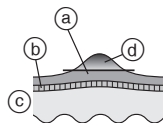

After use

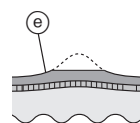

- (a) Hardened layer
- (b) Epidermis
- (c) Derma
- (d) Portion to be removed
- (e) Leave some of the hardened layer.

- Filing an area too deeply can cause it to become sore or inflamed.
- Filing too large an area can result in even larger calluses forming. Therefore, be sure to leave some of the hardened layer.

Using the foot care head

- The foot care head cannot be used in a bath or shower.
- Before use, be sure to fully charge the appliance.
- We recommend using the product within 30 minutes after bathing or showering. With the feet clean, wipe any water on the skin. (Each use should be approximately 10 minutes (5 minutes on each foot, 10 minutes total for both feet))
- Spread a newspaper or the like to catch filed particles.

1 Attach the foot care head [⑩].

- Push down firmly until you hear a “click”.

2 Switch on the power, bring the foot care head into contact with the skin, and begin filing.

- Filing a single location for a long time can cause it to become hot with friction. To avoid this, be sure to make small changes in the filing position while filing.
- Filing should be performed about once every two weeks.

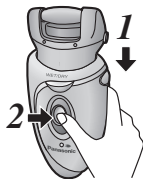

Tips for moving the foot care head

Rotation of the file may cause the main body to move in an unexpected direction and cause injury to the skin. When using the appliance for filing, be careful of the direction in which the main body moves.

Soles



Heels

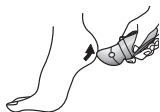

Sides of the foot

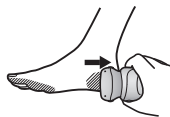

Toes and small areas

Use your free hand to support foot filing.

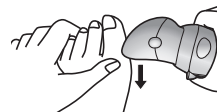

Cleaning

Always clean the frames, fast/gentle/beginner caps and discs after use to keep them in a hygienic state. Switch off and unplug the appliance before cleaning.

Dry cleaning

Epilation head/Shaver head

1. Lift the frame, fast/gentle/beginner caps upward while holding the frame release rib [B③]/the cap release rib [C④E⑦] or remove the frame by pushing the frame release button [H⑫].

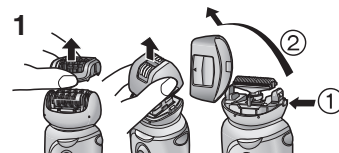

2. Clean the epilation head [B, F] and the shaver head [H] with the cleaning brush [M].

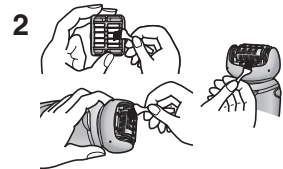

Wet cleaning

Epilation head/Shaver head

1. Lift the frame, fast/gentle/beginner caps upward while holding the frame release rib [B ③]/the cap release rib [C ⑥] or remove the frame by pushing the frame release button [H ⑫].
2. Apply liquid hand soap to the discs and the blades.
3. Turn the switch on and then wet the discs and the blades to create foam.
4. Wash the head with water to wash out hair.
 - Do not use hot water.
 - If soap is not completely washed away, then a white deposit can accumulate and prevent the discs and the blades from moving smoothly.
5. Turn the switch off, wipe the appliance with a dry cloth and dry it well.



Foot care head

1. Apply liquid hand soap to the central part of the file.
2. Pour a small amount of water on the file and turn the switch on.
3. Rinse any debris thoroughly with water or lukewarm water.

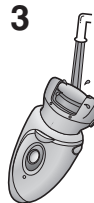

4. After turning the switch off, remove the frame and rinse inside.

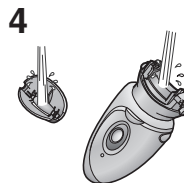

5. Wipe with a dry cloth and dry in a well-ventilated location.

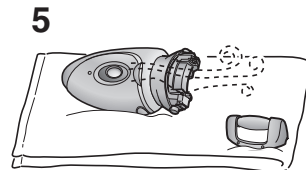

Replacing the outer foil

We recommend replacing the outer foil [H] every year and the inner blade every two years. Remove the outer foil of the shaver head [G] only when replacing it.

1. While pushing the outer foil gently with the fingers, use a fingernail to release the plastic panel (b) on the blade from the hooks (a) on the inside of the frame.
2. The new outer foil should be slightly bent and pushed in until it is hooked in the frame.

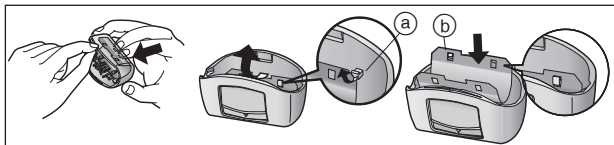

Replacing the file

The file lifetime is approximately 1 year (assuming a single use every 2 weeks with approximately 10 minutes per use). We recommend replacing the file about once a year.

1. Press down with your finger and release the file.
2. Align the □ shaped part with the ■ mark side and press down.

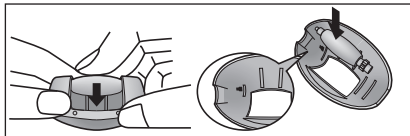

Removing the built-in rechargeable battery

Remove the built-in battery when disposing of the epilator. Do not dismantle or replace the battery so that you can use the epilator again.

Perform steps ① to ⑦ to disassemble the epilator using a screwdriver.

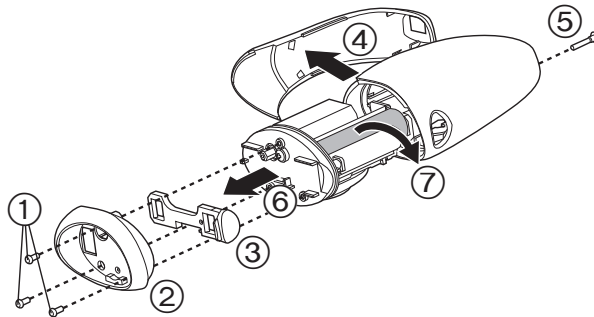

- Unplug the AC adaptor from the epilator before disassembling it.
- Press the OFF/ON switch to turn on the power and then keep the power on until the battery is completely discharged.
- Please take care not to short-circuit the battery.

For environmental protection and recycling of materials

This epilator contains a Li-ion battery. Please make sure that the battery is disposed of at an officially assigned location, if there is one in your country.

Specifications

Power supply: See the rating plate on the product.
(Automatic voltage conversion)

You can see the voltage, manufacturer, country of origin, etc.
by detaching the head attachment.

Charging time: Approx. 1 hour

This product is intended for house-hold use only.

謝謝您選購 Panasonic 乾 / 濕兩用電動脫毛器。

我們的乾 / 濕兩用技術，讓您在乾燥環境或在沐浴中使用 Panasonic 電動脫毛器，享受輕鬆溫和的脫毛效果。
使用前請閱讀所有說明。

部件名稱

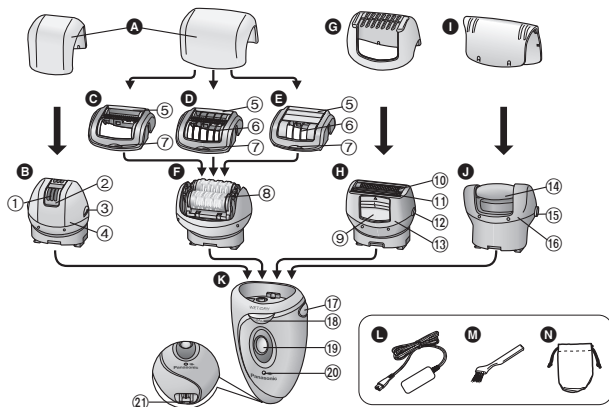

A 保護蓋

B 腋下 / 比基尼線脫毛刀頭

- ① 脫毛碟片（內層）
- ② 護膚裝置（外層金屬件）
- ③ 支架鬆開按鈕
- ④ 支架

C 快速蓋

D 柔膚蓋（▶第 15 頁）

E 新手保護蓋（▶第 15 頁）

- ⑤ 泡沫刷
 - ⑥ 護膚裝置
 - ⑦ 蓋裝卸凸片
- F 腿部 / 臂部脫毛刀頭**
- ⑧ 脫毛碟片

G 比基尼梳（▶第 16 頁）

H 剃毛刀頭

- ⑨ 彈出式修剪刀開關
- ⑩ 外層金屬箔
- ⑪ 修剪器
- ⑫ 支架鬆開按鈕
- ⑬ 支架

I 保護蓋

J 護足刀頭

- ⑭ 銼刀
- ⑮ 支架鬆開按鈕
- ⑯ 支架

K 機身

⑰ 刀頭鬆開按鈕

⑱ LED 指示燈

⑲ 開關

⑳ 充電指示燈

㉑ 電源插孔

配件：

L 電源供應器 (RE7-76)
（切勿使用非原裝電源供應器。）

M 清洗刷

N 袋子

附件	ES-WD94	ES-WD24
腿部 / 臂部脫毛刀頭	✓	✓
腋下 / 比基尼線脫毛刀頭	✓	—
比基尼梳和剃毛刀頭	✓	—
護足刀頭	✓	—
快速蓋	✓	✓
柔膚蓋	✓	✓
新手保護蓋	✓	—

脫毛快速步驟

- 1 充電 (➡第 16 頁) ▶ 2 選擇刀頭 (➡第 16 頁) ▶ 3 脫毛 (➡第 17 頁)

注意事項

- 請確保使用前後皮膚清潔。
- 如有以下情況，請諮詢醫師意見。
 - 患有濕疹、皮疹、過敏性皮膚、易受感染、靜脈曲張、糖尿病、血友病或凝血不良或其他皮膚病
- 以下情況可能會導致細菌侵入皮膚，造成皮膚損傷或發炎。
 - 在游泳和體育運動前使用
 - 與他人共用本產品
- 啟動電動脫毛器開關前，務必先裝上脫毛 / 護足刀頭和支架 / 保護蓋或剃毛刀頭和支架。否則可能會損傷手指、使體毛糾結於旋轉齒輪上，或導致其他機械故障。
- 以下情況可能會導致敏感性皮膚損傷、受傷、發炎、疼痛、流血、劇烈疼痛。
 - 在脫毛碟片、護膚裝置、支架、快速蓋、柔膚蓋、新手保護蓋、外層金屬箔或銼刀損壞的情況下使用本產品。
 - 用於臉部、生殖器、疣、丘疹、瘀傷、皮疹、傷口或鬆弛皮膚或附近。
 - 在體痣附近使用本產品。
 - 大力按壓在皮膚上，或在同一位置重複使用，或猛戳。
 - 在經期前或經期中、懷孕或產後約一個月內使用本產品。
 - 在生病時或皮膚被曬傷等情況下使用本產品。

▶ 電動脫毛器充電

- 切勿在浴室使用電源供應器。
- 必須確保電源電壓符合電動脫毛器的額定電壓。
- 在某些情況下，在幾分鐘後充電指示燈可能不會亮。然而，只要繼續充電，它會再變亮。

- 電池充滿後，電動脫毛器可繼續插在電源插座，這樣不會損害電池壽命。
- 如果大約每週充電一次，電池使用壽命為約 3 年。使用者不應更換電動脫毛器內的電池。應由授權維修中心更換電池。

▶ 使用脫毛刀頭

本電動脫毛器乾濕兩用。以下標誌是**濕脫**符號。表示脫毛 / 剃毛刀頭可在沐浴或淋浴時使用。



- 當電源線或電源供應器損壞或過熱時，或者電源線插頭沒有在家用電源插座上插緊時，切勿使用本產品。
- 請勿掉落或敲擊本產品，否則護膚裝置、支架、快速蓋、柔膚蓋、新手保護蓋或脫毛碟片可能損壞。
- 患有體能、感官或智力減退，或缺乏經歷和知識之人士（含小孩），在無人監護或未獲告知如何使用的情况下不得使用本產品。請勿讓小孩使用本產品。
- 建議使用溫度為 5-35°C。
如果在建議範圍以外的溫度下使用本產品，本產品可能停止工作或縮短操作時間。
- 請勿將腿部 / 臀部脫毛刀頭使用於腋下 / 比基尼線進行脫毛。

▶ 使用護足刀頭

請勿在足部濕水後使用護足刀頭。

以下標誌是**可沖洗的護足刀頭**符號。此符號表示手提部分可用水清洗。



警告：用水清洗前，請先拆除手提部分。

- 如果在磨皮後，皮膚出現異常現象，應停止使用護足刀頭，並諮詢皮膚科醫生的意見。
- 患有糖尿病，或足部血液循環不良、腫脹、痕癢、疼痛或過熱的人士，須在使用護足刀頭前諮詢醫生意見。
- 每次使用時，請勿過量磨皮。
每次少量磨皮，持續數天，以避免皮膚出現疼痛或受傷。

- 護足刀頭只適用於磨除足部的繭和硬化皮膚。除此之外，請勿用以磨除其他東西。
- 如果所患的疾病影響腿部的皮膚、趾甲或趾甲周圍的位置，請勿使用護足刀頭。
- 銼刀在啟動後會高速轉動。請勿用於柔軟的皮膚或手指甲。磨皮請勿過於深入。
- 請勿在沐浴時使用護足刀頭。

► 清潔電動脫毛器頭

- 定期清潔電源線插頭，防止灰塵。
- 切勿使用去光水、揮發油、酒精等清潔電動脫毛器。
- 清潔電動脫毛器前，必須先將電源供應器從插座和電動脫毛器中拔出。
- 僅限用乾布擦拭本體。使用酒精等可能導致本體變色或變形。
- 在清洗時請注意不要損壞護膚裝置、支架、快速蓋、柔膚蓋和新手保護蓋。

► 存放電動脫毛器

- 請勿彎折、扭曲、拉扯或改裝電源線。
- 請勿將電源線緊緊纏繞在本產品上。
- 請將本產品放置在兒童或病人拿不到的地方。
- 使用後請勿將本產品置於水池、浴室或其他暴露於水或濕氣下的高濕度區域附近。
- 請勿將本產品置於高溫或太陽直射處。
- 存放電動脫毛器時，請務必給脫毛／護足刀頭裝上保護蓋，給剃毛刀頭裝上比基尼梳。

最佳脫毛效果建議

- 請另外參閱“快速使用卡”。
- 除毛效果無法持久，建議您在第二次使用之後，腋下脫毛約每週一次，臂部及腿部為兩週一次。

< 給初次使用者／過敏性皮膚者的建議 >

- 初次脫毛或一段時間後初次使用本產品時，建議您使用新手保護蓋。(ES-WD94) 新手保護蓋會縮小脫毛面積，減少一次的除毛量，提供初次使用者及過敏性皮膚者更溫和的脫毛效果。
- 也建議您使用前先溫暖皮膚，讓皮膚柔軟。

< 在柔順脫毛方面的建議 >

- 柔膚蓋配備護膚裝置，讓您在脫毛時感覺更加柔順。您可壓住皮膚脫毛，藉以減少疼痛。

1. 卸下快速蓋 [C]。
2. 安裝柔膚蓋 [D] / 新手保護蓋 [E (ES-WD94)]。

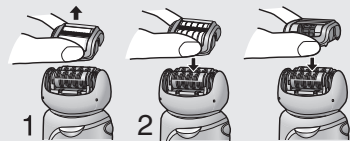

- 電動脫毛器與皮膚表面應成 90° 角。務必確保本產品接觸皮膚，並逆著體毛生長方向緩緩移動，同時輕力按下。

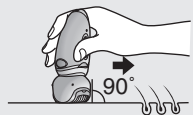

- 使用沐浴棉按摩，可能有助於預防體毛向內生長。
- 使用後可能出現紅斑點。如果感到疼痛或出現皮疹，可用冷毛巾進行冷敷。
- 如果脫毛後皮膚變乾，建議您在脫毛後的兩天內塗抹保濕乳液。

使用前

電動脫毛器充電

使用前充分充電，可以獲致最佳性能。
本產品在充電期間無法運作。

充電時間 = 約一小時

電動脫毛器在充電 1 小時後可使用約 30 分鐘（使用新手保護蓋 / 柔膚蓋時約 40 分鐘）。（視溫度不同可能會有差異。）

將電源供應器插入電動脫毛器 (a) 和電源插座 (b)。

- 建議充電溫度為 15-35°C。

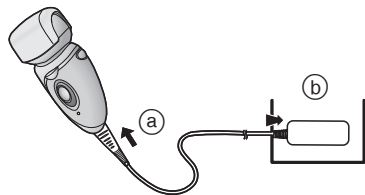

在充電期間

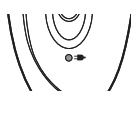

顯示紅燈。

在充電完成後



每秒閃亮一次。

充電完成 10 分鐘後



每 2 秒閃亮一次。

非正常充電期間



每秒閃亮兩次。

更換脫毛刀頭

- 1 按住刀頭裝卸按鈕，卸下刀頭。
- 2 推壓刀頭直至其“卡嗒”就位。

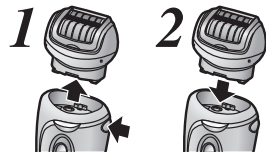

💡 最適合脫毛的體毛長度

在首次脫毛或者已經長期未脫毛時請先進行剃毛。（剃毛刀頭）短體毛容易脫毛，而且不太疼痛。

腿部／臀部

將體毛剪至 2 mm 至 3 mm 長。



您可以使用隨附的比基尼梳，將毛髮長度修剪為 2-3mm。（ES-WD94）

腋下／比基尼線

將體毛剪至 1 mm 至 2 mm 長。



建議您使用電動脫毛器前先剃毛 3 至 5 天。

使用比基尼梳 ES-WD94

在剃毛刀頭裝上比基尼梳，比基尼梳與修剪刀頭同方向，並將修剪器向上滑動。

- 裝上比基尼梳後，請確保比基尼梳與皮膚緊密接觸。

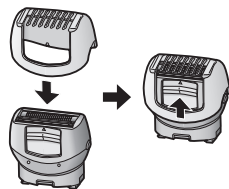

<LED 指示燈 >

開啟電源時，LED 指示燈會亮起。電源未關閉前，指示燈會持續亮起。

- 請勿用眼睛持續直視指示燈，否則可能會導致暈眩。



脫毛

適合脫毛的部位



電動脫毛器可用於  部位。

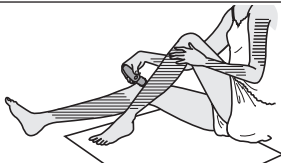

ES-WD94

電動脫毛器可用於  部位。在比基尼線位置脫毛前，請確保已把泳裝或內褲等穿上，並檢查清楚您想脫毛的部位。

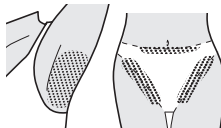

- 把電動脫毛器用於   標記以外的部位，可能會引起疼痛或皮膚病。
- 在進行乾式脫毛時，請攤開紙張等物件，讓脫掉的體毛掉落其中。

不適合脫毛的部位

電動脫毛器不應用於上臂內側及手肘、膝蓋等皮膚易於鬆弛的部位。



乾式脫毛

脫毛前，先擦乾皮膚上的水或汗。

按開關打開電源。

濕脫毛／泡沫脫毛

濕脫毛（先弄濕皮膚和電動脫毛器、塗抹泡沫，然後再脫毛）可以讓皮膚較柔軟，脫毛時對皮膚較溫和。

1 將皮膚弄濕。

2 弄濕脫毛碟片，將少量沐浴乳塗在夾輪上。

- 濕脫毛時請先將脫毛部位塗抹沐浴乳。
- 脫毛後，將脫毛部位清洗乾淨。

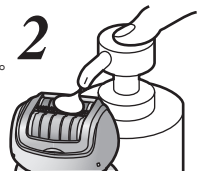

3 按開關打開電源。

- 製造泡沫。泡沫可使電動脫毛器滑動得更為順暢，因此可以快速移動。



< 腿部或臀部脫毛 >



從小腿底部往上移動。
從手臂外側向內側移動。



< 腋下或比基尼線脫毛 >

ES-WD94



腋毛生長方向不同，因此
應以不同方向移動。

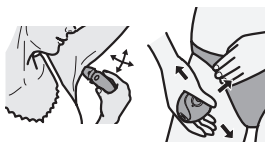

剃毛 ES-WD94

乾式剃毛

剃毛前，先擦乾皮膚上的水或汗。

- 1 安裝剃毛刀頭 [H]。
- 2 卸下比基尼梳 [G]。
- 3 檢查外層金屬箔是否有變形或受損。
- 4 按開關 [K⑱] 打開電源。
 - 輕輕按下，使整個刀片與皮膚緊密接觸，刀片表面不會上下移動。

濕剃毛 / 泡沫剃毛

泡沫會使皮膚光滑，從而使剃毛時更加貼近皮膚。

- 1 安裝剃毛刀頭 [H]。
- 2 卸下比基尼梳 [G]。
- 3 檢查外層金屬箔是否有變形或受損。
- 4 將皮膚弄濕，使用沐浴乳在皮膚上製造泡沫。
 - 請勿使用剃毛膏、面霜或化妝液，否則可能會造成刀片受損。
- 5 按開關 [K⑱] 打開電源。

足部護理 ES-WD94

足部護理基礎

本產品只適用於磨除足部的繭和硬化皮膚。除此之外，請勿用以磨除其他東西。



< 適用於 >

繭

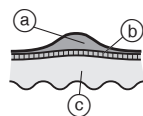

繭是硬化了的皮膚，因反復受壓或磨擦而形成。

- (a) 硬化皮膚
- (b) 表皮
- (c) 真皮

< 避免用於 >

水泡



水泡是充滿液體、豆粒大小的凸出物。這是由於鞋子摩擦皮膚或進行單杠運動等情況時，皮膚突然受到刺激而造成。

④液體

雞眼

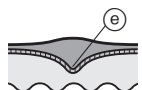

雞眼在硬化皮膚變厚並深入真皮時形成。按壓雞眼會刺激神經，並可引致劇痛。

⑤核心

足疣



足疣是凸起的位置，因病毒進入傷口，使細胞增殖而形成。

可能會看見深色的腫塊，受影響的部位會有少許痛楚。

磨皮時應注意的事項

使用前

使用后

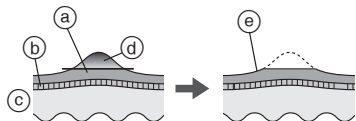

- ①硬化皮膚
- ②表皮
- ③真皮
- ④可磨除的部份
- ⑤留下部份硬化皮膚。

- 磨皮過於深入，可引致疼痛或發炎。
- 磨皮的部位太大，可能會形成更大的繭。因此，請確保留下部份硬化皮膚。

使用護足刀頭

- 護足刀頭不能在沐浴或淋浴時使用。

- 使用前，請確保本產品已充分充電。
- 建議在沐浴或淋浴後 30 分鐘內使用本產品。雙腳清潔後，擦乾皮膚上的水分。(每次使用時間應約為 10 分鐘 (每邊足部使用 5 分鐘，雙腳共使用 10 分鐘))
- 請攤開報紙等物件，讓磨掉的皮膚掉落其中。

1 裝上護足刀頭 [O]。

- 向下按壓，直至聽到「卡嗒」聲。

2 打開電源，讓護足刀頭接觸皮膚，開始磨皮。

- 在相同位置磨皮過久，會使該位置因摩擦而生熱。為免發生這種情況，請確保磨皮時稍為改變一下位置。
- 磨皮應大概每兩星期進行一次。

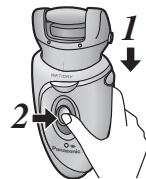

移動護足刀頭建議

旋轉銼刀可能導致主體按意外方向運轉，並造成皮膚損傷。使用本產品進行修剪時，請注意主體的運轉方向。

腳底



腳跟



足部兩旁

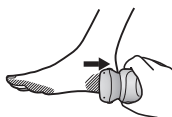

腳趾及細小部位

使用空間的手協助磨皮。

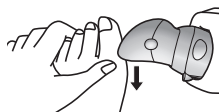

清潔

使用後，必須清潔支架、快速蓋／柔膚蓋／新手保護蓋和碟片，以保持衛生。

清潔前，請首先關閉電動脫毛器並拔出電源。

乾式清潔

脫毛刀頭／剃毛刀頭

1. 握住支架按鈕【B③】／蓋裝卸凸片【C④D⑤E⑦】，往上拉起支架、快速蓋／柔膚蓋／新手保護蓋，或按住支架裝卸按鈕【H⑫】，卸下支架。

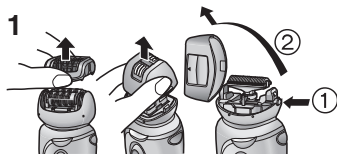

2. 使用清潔刷【M】清潔脫毛刀頭【B、F】和剃毛刀頭【H】。

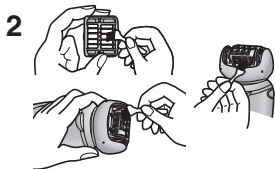

濕式清潔

脫毛刀頭／剃毛刀頭

1. 握住支架按鈕【B③】／蓋裝卸凸片【C④D⑤E⑦】，往上拉起支架、快速蓋／柔膚蓋／新手保護蓋，或按住支架裝卸按鈕【H⑫】，卸下支架。
2. 將洗手液塗在夾輪及刀片上。
3. 打開開關，然後弄濕夾輪和刀片以製造泡沫。
4. 用水清洗刀頭，洗掉體毛。
 - 請勿使用熱水。
 - 如果沒有完全洗掉肥皂，則會產生白色沉積物，阻礙夾輪和刀片順暢移動。
5. 關閉開關，用乾布擦拭本產品並擦乾。



護足刀頭

1. 將洗手液塗在銼刀中心部份。
2. 將少量水分倒在銼刀上面，並打開開關。
3. 用水或微溫的水將碎屑徹底沖走。

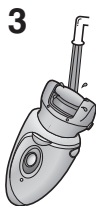

4. 關閉開關後，卸下支架沖洗內部。

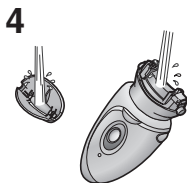

5. 用乾布擦拭後，放在通風良好的地方吹乾。

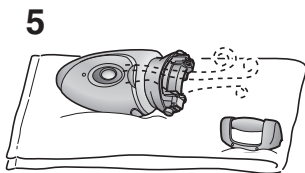

更換外層金屬箔

建議外層金屬箔 [H⑩] 每年更換一次，內層刀片則兩年更換一次。唯有更換時，才能卸下剃毛刀頭 [H] 的外層金屬箔。可至 Panasonic 授權的服務中心購買更換

1. 用手指輕按外層金屬箔，同時，用指甲將刀片上的膠片 (b) 從支架內側的扣子 (a) 鬆脫。
2. 應將全新的外層金屬箔稍微折彎後再推入，直到勾住支架為止。

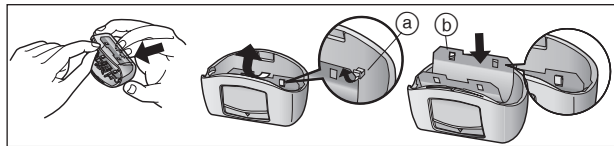

更換銼刀

銼刀的壽命約為一年（假設每兩星期使用一次，每次使用約 10 分鐘）。建議約一年更換銼刀一次。

1. 用手指向下按，鬆開銼刀。
2. 將 ◻ 形部件置於 ◼ 標記的相同方向，然後向下按。

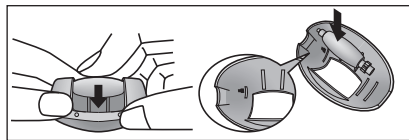

拆下內置式充電電池

棄置電動脫毛器時，請拆下內置式電池。

請勿拆開或更換電池，您可重新使用電動脫毛器。

進行步驟 ① 至 ⑦，使用螺絲起子拆開電動脫毛器。

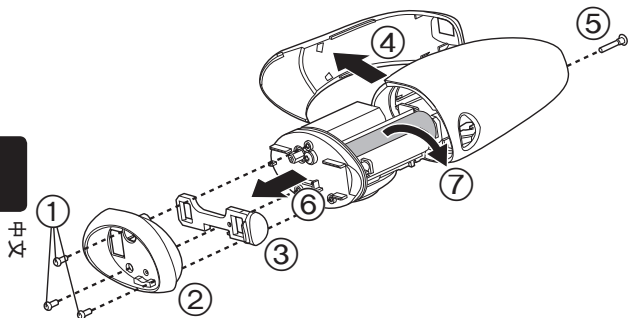

- 拆開電動脫毛器前，首先將電源供應器從電動脫毛器拔出。
- 按開關打開電源，保持電源的開啟狀態直至電池完全放電。
- 請注意不要令電池短路。

環保及材料回收

本電動脫毛器內含鋰電池。

如您的國家有指定認可棄置電池的地方，請確保將電池棄置於這些地方。

規格

電源：請參閱產品上的標牌。

(自動變壓)

您可以拆下刀頭附件，查看電壓、製造商、生產國等資訊。

充電時間：約一小時

此產品只適於家居內使用。

ขอขอบคุณที่เลือกใช้เครื่องกำจัดขนแบบเปียกแห้งของพานาโซนิค ด้วยเทคโนโลยีการใช้งานทั้งแบบเปียกและแห้งของเรา จะทำให้คุณเพลิดเพลินไปกับการใช้เครื่องกำจัดขนของพานาโซนิค โปรดอ่านคำแนะนำทั้งหมดก่อนการใช้งาน

ส่วนประกอบของเครื่อง

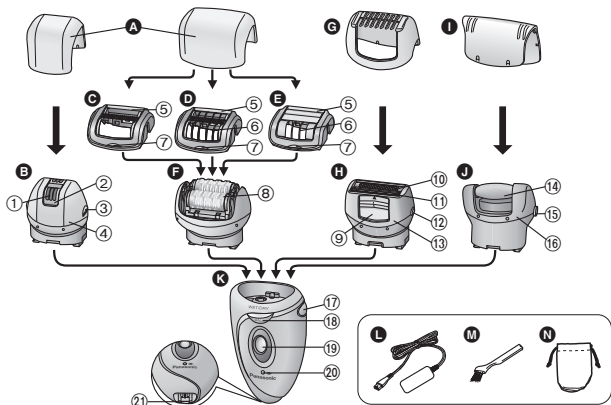

- A** ฝาครอบป้องกัน
- B** หัวสำหรับถอน ใช้สำหรับตัวถังแช่น้ำและแหวนวิกินี้
 - ① แผ่นถนอมสำหรับถอน (ด้านใน)
 - ② แถบป้องกันผิวหนัง (ส่วนที่เป็นโลหะด้านหลัง)
 - ③ ปุ่มปลดล็อกสำหรับถอดเฟรม
 - ④ เฟรม
- C** ฝาครอบการโกนอย่างรวดเร็ว

- D** ฝาครอบการโกนอย่างนุ่มนวล (หน้า 25)
- E** ฝาครอบสำหรับผู้เริ่มใช้ (หน้า 25)
 - ⑤ ตัวกวาดไฟ
 - ⑥ แถบป้องกันผิวหนัง
 - ⑦ ปุ่มปลดล็อกฝาครอบ
- F** หัวสำหรับโกน ใช้สำหรับขาและแขน
 - ⑧ แผ่นถนอมสำหรับถอน

- G** หัววิกินี้ (หน้า 26)
- H** หัวสำหรับโกน
 - ⑨ สวิตช์ของตัวตัดที่โผล่ขึ้นมา
 - ⑩ ฟอยล์ด้านหลัง
 - ⑪ ตัวตัด
 - ⑫ ปุ่มสำหรับถอดเฟรม
 - ⑬ เฟรม
- I** ฝาครอบป้องกัน
- J** หัวสำหรับดูแลเท้า
 - ⑭ ตะไบ
 - ⑮ ปุ่มสำหรับถอดเฟรม
 - ⑯ เฟรม
- K** ตัวเครื่อง

- ⑰ ปุ่มถอดหน่วยใช้งาน
- ⑱ ไฟ LED
- ⑲ สวิตช์เปิด/ปิด
- ⑳ ไฟชาร์จ
- ㉑ ช่องเสียบ

อุปกรณ์เสริม:

- L** อะแดปเตอร์ AC (RE7-76) (อย่าใช้ อะแดปเตอร์ AC ที่ไม่ได้จัดให้)
- M** แปรงทำความสะอาด
- N** ถุง

อุปกรณ์เสริม	ES-WD94	ES-WD24
หัวสำหรับโกน ใช้สำหรับขาและแขน	✓	✓
หัวสำหรับถอน ใช้สำหรับตัวถังแช่น้ำและแหวนวิกินี้	✓	—
หัววิกินี้และหัวสำหรับโกน	✓	—
หัวสำหรับดูแลเท้า	✓	—
ฝาครอบการโกนอย่างรวดเร็ว	✓	✓
ฝาครอบการโกนอย่างนุ่มนวล	✓	✓
ฝาครอบสำหรับผู้เริ่มใช้	✓	—

ไทย

ขั้นตอนอย่างย่อสำหรับภรณชน

1 ชาร์จไฟ
(➡ หน้า 26)

2 การเลือกใช้หัวสำหรับโกน
และหัวสำหรับถอน (➡ หน้า 26)

3 การถอนขน
(➡ หน้า 27)

ข้อความสำคัญ

- ดูแลผิวหนังให้สะอาดก่อนและหลังการใช้
- ในกรณีต่อไปนี้ โปรดปรึกษาแพทย์
 - เป็นโรคทางผิวหนังหรือมีอาการผื่นคัน เป็นผื่นแดง ผื่นพียง มีแนวโน้มที่จะติดเชื้อ หลอดเลือดบวม โรคเบาหวาน โรคเลือดไหลไม่หยุด หรือเลือดแข็งตัวช้า หรืออาการทางผิวหนังอื่นๆ
- สาเหตุต่อไปนี้อาจทำให้แบคทีเรียเข้าสู่ผิวหนัง ซึ่งเป็นสาเหตุผิวหนังได้รับอันตรายและอักเสบ
 - การใช้งานก่อนการล้างหน้าและเล่นกีฬา
 - การใช้งานร่วมกับผู้อื่น
- แขนงหัวสำหรับถอนหัวสำหรับดูแลเท้า และเฟรม/ฝาครอบหรือหัวสำหรับโกนและเฟรมเข้ากับตัวเครื่องทุกครั้งเมื่อเปิดเครื่อง หากไม่กระทำดังกล่าวอาจทำให้ผิวหนังได้รับบาดเจ็บ เช่นขนเข้าไปที่พนักอยู่ในเพ็องหนูนหรือกลไกการทำงานขัดข้อง
- ข้อต่อไปนี้อาจทำให้ผิวที่แห้งยิบได้รับอันตราย บาดเจ็บ อักเสบ เจ็บปวด มีเลือดออกหรือได้รับความเจ็บปวดอย่างรุนแรง
 - การใช้งานขณะที่แฉกถอนสำหรับถอน ตับ้องกันผิวแห้ง เฟรม ฝาครอบการโกนอย่างรวดเร็วจึง ฝาครอบการโกนอย่างนุ่มนวล ฝาครอบสำหรับผู้เริ่มใช้ ฟอยล์ด้านนอก หรือตะใบเสียดหย
 - การใช้บริเวณใบหน้า, อวัยวะเพศ, ตุ่มบนผิวหนัง, ลิข, รอยข้ำ, ผื่น, บาดแผล
 - บริเวณผิวหนังที่หยาบขยา
 - การใช้งานรอบๆ ไร่
 - โซนงอกคตหนักๆ บนผิวหนัง เลื่อนขยับอุปกรณ์ข้างั ในที่เดิม หรือใช้ในลักษณะการแทรกกลง
 - การใช้ก่อนหรือระหว่างมีประจำเดือน ระหว่างตั้งครรภ์ หลังคลอดบุตรประมาณหนึ่งเดือน
 - การใช้เมื่อมีอาการป่วยหรือและผิวหนังอักเสบ เป็นผื่น

▶ การชาร์จไฟเครื่องถอนขน

- อย่านใช้อะแดปเตอร์ AC ในห้องน้ำเป็นอันขาด
- ใช้อุปกรณ์กับแหล่งจ่ายไฟที่มีจำนวนโวลต์ตามที่ระบุ
- ในบางกรณีไฟแสดงการชาร์จอาจไม่ติดหลังจากนั้นสักครู่หนึ่ง อย่างไรก็ตามไฟจะติดหากคุณยังคงชาร์จต่อไป

- ท่านอาจเสียบปลั๊กอุปกรณ์ทิ้งไว้ได้ แม้จะชาร์จไฟเต็มแล้ว โดยที่ไม่ทำให้อายุการใช้งานของแบตเตอรี่ลดลง
- แบตเตอรี่จะมีอายุการใช้งาน 3 ปีหากทำการชาร์จหนึ่งครั้งต่อสัปดาห์โดยประมาณ แบตเตอรี่ในเครื่องถอนขนนี้ไม่ได้ออกแบบให้สุบริโภคทำการเปลี่ยนเอง โปรดนำไปเปลี่ยนที่ศูนย์บริการซึ่งได้รับการรับรอง

▶ การใช้ หัวสำหรับถอน

อุปกรณ์นี้ใช้ถอนขนได้ในสภาพเปียกหรือแห้ง ด้านล่างนี้เป็นสัญลักษณ์เครื่องถอนขนในสภาพเปียก ซึ่งแสดงว่าสามารถใช้หัวสำหรับถอนหัวสำหรับโกนในอ่างอาบน้ำหรือได้แก้วได้



- อย่านใช้อุปกรณ์ หากสายไฟหรืออะแดปเตอร์ AC มีความเสียหาย ร้อนเกินไป หรือเมื่อเสียบปลั๊กกับเตาเสียบไฟบ้านไม่แน่น
- อย่านทำเครื่องตกหรือกระแทกตัวเครื่อง เนื่องจากจะทำให้อุปกรณ์อื่นเสียหาย เช่น ตับ้องกันผิวแห้ง เฟรม ฝาครอบการโกนอย่างรวดเร็วจึง ฝาครอบการโกนอย่างนุ่มนวล ฝาครอบสำหรับผู้เริ่มใช้ หรือแฉกถอนสำหรับถอน เป็นต้น
- อุปกรณ์นี้ไม่เหมาะกับบุคคล หรือเด็กที่มีปัญหาในการรับรู้ความรู้สึก หรือสภาพจิตใจที่ไม่ปกติ หรือขาดประสบการณ์และความเข้าใจ นอกจากนี้ จะมีผู้คอยดูแลความปลอดภัยให้คำแนะนำช่วยเหลือในการใช้งานอยู่ด้วย ควรดูแลและนำมาให้เด็กเล่นอุปกรณ์นี้
- อุณหภูมิที่แนะนำในการใช้งานคือ 5-35 °C หากคุณใช้เครื่องถอนในอุณหภูมิที่นอกเหนือจากที่แนะนำ เครื่องอาจหยุดการทำงานหรืออาจทำให้เวลาในการใช้งานลดลง
- อย่านใช้หัวสำหรับถอนที่เข้ากับขาเขน เพื่อถอนขนใต้แขนหรือบิกินี

▶ การใช้หัวสำหรับดูแลเท้า

อย่านใช้หัวสำหรับดูแลเท้ากับเท้าที่เปียก

ต่อไปนี้เป็นสัญลักษณ์สำหรับหัวสำหรับดูแลเท้าที่สามารถล้างได้ สัญลักษณ์นี้หมายถึงส่วนที่เป็นมือจับสามารถทำความสะอาดในน้ำได้



คำเตือน: ถอดส่วนที่เป็นมือจับออกจากสายไฟฟ้า ก่อนทำความสะอาดชิ้นส่วนนี้ในน้ำ

- หากผิวหนังเริ่มผดผื่นหลังจากการตะใบ ให้หยุดการใช้หัวสำหรับดูแลเท้า และปรึกษาแพทย์โรคผิวหนัง
- บุคคลที่ป่วยเป็นโรคเบาหวาน การไหลเวียนโลหิตบริเวณเท้าไม่ดี มีอาการคัน บวม ความเจ็บปวดหรือมีความอ่อนบริเวณเท้ามากเกินไปควรปรึกษาแพทย์ก่อนการใช้งานหัวสำหรับดูแลเท้า

- อย่าตะไบมากเกินไประหว่างการใช้งานเพียงครั้งเดียว ให้ตะไบเพียงเล็กน้อยในแต่ละครั้งเป็นเวลาลงหลายวินาทีเพื่อหลีกเลี่ยงไม่ให้ผิวหนังเจ็บปวดและมีอาการบาดเจ็บ
- อย่าใช้หัวสำหรับดูแลเท้าสำหรับการตะไบสิ่งอื่นนอกเหนือจากผิวหนังที่ด้านหน้าและข้างของเท้า
- อย่าใช้หัวสำหรับดูแลเท้าหากคุณมีอาการเจ็บปวดที่มีผลมาจากผิวหนังบนเท้า เล็บเท้า หรือพื้นที่รอบ ๆ บริเวณเล็บเท้าของคุณ
- ตะไบ จะหมุนด้วยความเร็วสูง อย่าใช้ตะไบกับผิวและเล็บที่มีความนุ่ม อย่าตะไบลึกเกินไป
- อย่าใช้หัวสำหรับดูแลเท้าในอ่างอาบน้ำ

▶ การทำความสะอาดเครื่องถอนขน

- ทำความสะอาดตัวเชื่อมต่อสายไฟอยู่เสมอเพื่อป้องกันฝุ่น
- อย่าทำความสะอาดอุปกรณ์ด้วยน้ำยาล้างเล็บ เบนซิน แอลกอฮอล์ ฯลฯ
- ถอดปลั๊กอะแดปเตอร์ AC ออกจากเต้าเสียบไฟบ้านและออกจากเครื่องถอนขนก่อนทำความสะอาดอุปกรณ์ทุกครั้ง
- เช็ดตัวเครื่องโดยใช้ผ้าแห้งเท่านั้น การใช้อัลกอฮอล์ ฯลฯ อาจทำให้เครื่องเปลี่ยนสีหรือตัวเครื่องมีรูปร่างผิดปกติไป
- ระวังอย่าให้ตัวป้องกันผิวหนัง เฟรม ฝาครอบการโกนอย่างรวดเร็ว ฝาครอบการโกนอย่างนุ่มนวล ฝาครอบสำหรับผู้เริ่มใช้เสียหายระหว่างทำความสะอาด

▶ การจัดเก็บเครื่องถอนขน

- อย่าโค้งงอ บิด ดึง หรือดัดแปลงสายไฟ
- อย่าพันสายรอบตัวเครื่องแน่นเกินไป
- เก็บเครื่องให้ห่างจากมือเด็กหรือผู้ช่วย
- วางเครื่องไว้ให้ห่างจากอ่างล้างมือ ห้องน้ำ หรือบริเวณที่มีความชื้นสูง เพราะเครื่องอาจโดนน้ำหรือได้รับความชื้นหลังจากใช้งาน
- วางอุปกรณ์ให้ห่างจากบริเวณที่มีอุณหภูมิสูงหรือถูกแสงแดดโดยตรง
- เมื่อทำการจัดเก็บเครื่องถอนขน ให้แนบฝาครอบป้องกันหัวสำหรับถอนขนหัวสำหรับดูแลเท้าและหรีบิกินีของหัวสำหรับโกนเสมอ

คำแนะนำเพื่อให้การถอนได้ผลดีที่สุด

- โปรดอ่าน “คู่มือผู้ใช้อย่างย่อ” ด้วย
- ขนจากการถอนขนจะเกิดขึ้นใหม่ ดังนั้นหลังจากการใช้ครั้งที่ 2 เราขอแนะนำให้คุณถอนขนใตงเช่นประมาณสัปดาห์ละครั้ง บริเวณแขนและขาทุก ๆ สองสัปดาห์

<สำหรับผู้เริ่มต้นใช้งานผู้ที่ไม่มีผิวแห้ง>

เมื่อถอนขนเป็นครั้งแรก หรือใช้งานเป็นครั้งแรกสักครั้งหนึ่ง เราขอแนะนำให้คุณใช้ฝาครอบสำหรับผู้เริ่มใช้ (ES-WD94) ฝาครอบสำหรับผู้เริ่มใช้จะจำกัดพื้นที่การถอนให้แคบลงเพื่อลดจำนวนขนที่จะถอนในหนึ่งครั้ง ฝาครอบนี้จะช่วยให้การถอนขนนุ่มนวลขึ้นสำหรับผู้เริ่มต้นใช้งานและผู้ที่มีผิวแห้ง

- เราขอแนะนำให้คุณทำความสะอาดผิวหนังให้มีความนุ่มก่อนการใช้งาน

<สำหรับการถอนขนอย่างนุ่มนวล>

ฝาครอบการโกนอย่างนุ่มนวล มีตัวป้องกันผิวหนังสำหรับการถอนขนอย่างนุ่มนวล ดังนั้นจึงฝาครอบนี้จึงสามารถถอนขนได้โดยการกดผิวลงเพื่อลดความเจ็บปวด

1. การถอดฝาครอบการโกนอย่างรวดเร็ว

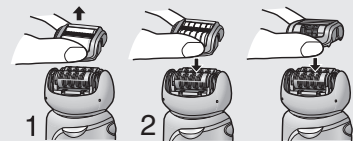

2. ประกอบฝาครอบการโกนอย่างนุ่มนวล (D) / ฝาครอบสำหรับผู้เริ่มใช้ (E (ES-WD94))

- ใช้เครื่องในแนวตั้งฉาก 90° กับผิวของคุณ ตรวจสอบว่าเครื่องแนบอยู่กับผิว และกดเบา ๆ ในขณะที่เลื่อนตัวเครื่องฯ ไปตามแนวเสขน

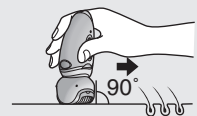

- การทาคด้วยแปรงทาตัวอาจช่วยป้องกันไม่ให้ขนฝังอยู่ข้างใน
- การใช้งานอาจทำให้เกิดรอยผื่นแดง หากคุณรู้สึกเจ็บหรือมีผื่นคัน การใช้ผาเย็นประคบอาจช่วยได้
- หากผิวของคุณแห้งหลังจากถอนขน เราขอแนะนำให้ใช้โลชั่นทาผิวให้ชุ่มชื้นสองวันหลังจากการถอนขน

ก่อนใช้งาน

การชาร์จไฟอุปกรณ์

เพื่อให้การทำงานดีที่สุด ควรชาร์จเครื่องให้เต็มก่อนการใช้งาน
ไม่สามารถใช้งานอุปกรณ์ในขณะที่ทำการชาร์จ

เวลาชาร์จ = ประมาณ 1 ชั่วโมง

จะสามารถใช้เครื่องถอนขนได้นานประมาณ 30 นาที (40 นาทีเมื่อใช้งาน ฝาครอบสำหรับ
ผู้เริ่มใช้/ฝาครอบการโกนอย่างนุ่มนวล) หลังจากการชาร์จ 1 ชั่วโมง
(ซึ่งนี้อาจมีความแตกต่างกันขึ้นอยู่กับอุณหภูมิ)

เสียบอะแดปเตอร์ AC

เข้ากับเครื่องถอนขน (a)

และเตาเสียบไฟบ้าน (b)

- อุณหภูมิที่แนะนำให้ชาร์จไฟคือ 15-35 °C

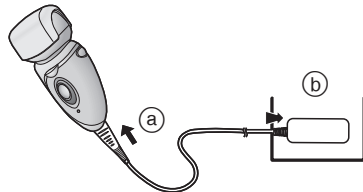

แผ่น

ในขณะที่ชาร์จ

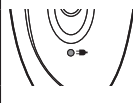

ไฟสีแดงติด

หลังจากการชาร์จ
เสร็จเรียบร้อยแล้ว



กะพริบหนึ่งครั้งทุก
วินาที

10 นาทีหลังจาก
การชาร์จเสร็จสิ้น



กะพริบหนึ่งครั้งทุก
2 วินาที

การชาร์จที่ผิดปกติ

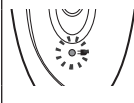

กะพริบสองครั้งทุกวินาที

การเปลี่ยนหัวใช้งาน

- 1 กดปุ่มปลดล็อคใช้งานพร้อมกับ
เลื่อนหัวใช้งานออก
- 2 ดันหัวสำหรับใช้งานเข้าที่จน
ได้ยินเสียงคลิก

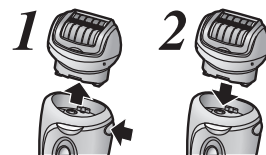

💡 ความยาวสูงสุดของขนที่จะใช้โกน

เส้นขนก่อนที่จะถอนเป็นครั้งแรก หรือเมื่อคุณไม่ได้ถอนเป็นเวลานาน
การถอนขนจะง่ายขึ้นและเจ็บปวดน้อยลงเมื่อขนสั้น

ชาย/แขน

ตัดขนให้ยาวประมาณ 2 mm - 3 mm

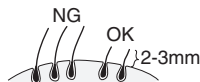

คุณสามารถที่จะขนใหม่มีความยาวประมาณ
2-3 มม

ได้โดยประกอบหัววิกินีเข้ากับตัวเครื่อง
(ES-WD94)

ตัวถังแขน/แนววิกินี

ตัดขนให้ยาวประมาณ 1 mm - 2 mm



เราขอแนะนำให้คุณโกนขน 3 ถึง 5
วันก่อนใช้งานเครื่องถอนขน

การใช้งานหัววิกินี ES-WD94

วางหัววิกินีบนหัวสำหรับโกนเลื่อนตัวตัดขึ้น

- เมื่อติดตั้งหัววิกินีเข้าที่แล้ว ทำให้หัวแนบกับผิวหนัง

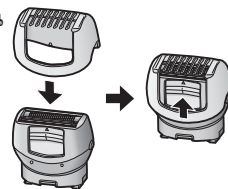

<ไฟ LED>

ไฟ LED จะติดเมื่อมีการเปิดสวิตช์เครื่องไฟจะยังคงติดอยู่เมื่อเปิดสวิตช์เครื่องไว้

- อยาส่องไฟที่ดวงตาของคุณโดยตรง
- การทำดังกล่าวอาจทำให้เวียนศีรษะได้

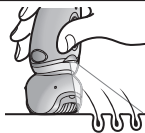

การถอนขน

บริเวณที่เหมาะสมสำหรับการถอนขน



สามารถใช้เครื่องถอนขนได้ในบริเวณ

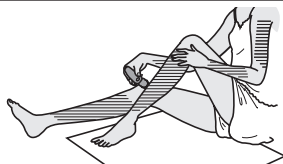

ES-WD94

สามารถใช้เครื่องถอนขนได้ในบริเวณ



ก่อนการถอนขนตามแนวขนิกินี

ให้ทดสอบโดยการใส่ชุดว่ายน้ำหรือกางเกงชั้นใน ฯลฯ และตรวจสอบบริเวณที่คุณต้องการจะถอนขน

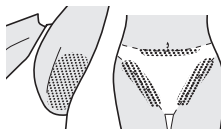

- การใช้ เครื่องถอนขน ในบริเวณอื่นนอกเหนือจากที่มีเครื่องหมาย อาจทำให้เกิดความเจ็บปวดหรือเป็นปัญหาเกี่ยวกับผิวหนังได้
- ในกรณีที่เป็นการถอนขนแบบแห้ง ให้ใช้กระดาษ หรือสิ่งอื่นรองเศษขนที่ร่วงหล่น

บริเวณที่ไม่เหมาะสำหรับการถอนขน

ไม่ควรใช้เครื่องถอนขน

ทางตาในของเข้าน้ำนมและบริเวณต่างๆ เช่น ขอดอกหรือหัวขางซึ่งมีแนวโน้มว่าจะจมลงไปใต้อเนื้อ



การถอนแบบแห้ง

ก่อนถอนขน ให้เช็ดน้ำหรือเหงื่อที่ผิวหนังของคุณให้แห้ง

กดสวิตช์ปิด/เปิด เพื่อเปิดเครื่อง

การถอนแบบเปียก/ใช้โฟม

การถอนขนแบบเปียก (การถอนขนหลังจากใช้น้ำทำให้อ่อนและเครื่องถอนขนเปียก จากนั้นจึงใช้โฟม) จะทำให้ผิวหนังขึ้น ซึ่งจะนุ่มลงมากขึ้นสำหรับผิวของคุณในขณะที่ถอน

1 ลูบผิวหนังด้วยน้ำ

2 หยดน้ำลงบนใบมีดและใส่สบู่เหลวเล็กน้อยลงไปในใบมีด

- ใช้สบู่เมื่อทำการถอนขนแบบเปียกเสมอ
- ล้างสบู่ออกจากมือของคุณ

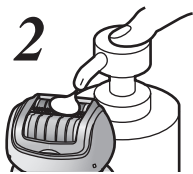

ไทย

3 กดสวิตช์ปิด/เปิด เพื่อเปิดเครื่อง

- เมื่อเกิดฟอง ฟองจะทำให้ใบมีดทำงานดีขึ้น ดังนั้นคุณจึงเลื่อนเครื่องไปมาได้อย่างรวดเร็ว



<การถอนขนหรือแวน>



เลื่อนจากด้านล่างขึ้นด้านบน
เลื่อนจากด้านนอกเข้าด้านใน



<การถอนใต้แวนหรือแวนวิกิ>

ES-WD94



เลื่อนในหลายทิศทาง เพราะขนใต้
แวนขึ้นได้ในหลายแนว

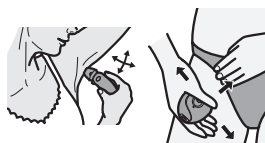

การโกน ES-WD94

การโกนแบบแห้ง

ก่อนโกน ให้เช็ดหน้าหรือเนื้อที่ผิวแห้งของคุณให้แห้ง

- 1 ติดตั้งหัวสำหรับโกน [H]
- 2 นำหัววิกิหนี้ออก [G]
- 3 ตรวจสอบว่าฟอยล์ด้านนอกไม่บิดเบี้ยวหรือได้รับความเสียหาย
- 4 กดสวิตช์ปิด/เปิด [K⑩] เพื่อเปิดเครื่อง
 - กดเบาๆ เพื่อให้ใบมีดทั้งใบแนบกับผิว โดยที่ผิวใบมีดไม่เลื่อนขึ้นและลง

การโกนแบบเปียก/ใช้โฟม

การโกนด้วยฟองสบู่จะทำให้ผิวลื่น และโกนได้แนบกับผิวมากขึ้น

- 1 ติดตั้งหัวสำหรับโกน [H]
- 2 นำหัววิกิหนี้ออก [G]
- 3 ตรวจสอบว่าฟอยล์ด้านนอกไม่บิดเบี้ยวหรือได้รับความเสียหาย
- 4 ลูบผิวหนังด้วยน้ำและถูฟองสบู่ที่บริเวณผิวหนังของคุณ
 - อย่าใช้ครีมโกนหนวด ครีมบำรุงผิว หรือโลชั่นทาผิวเพราะจะอุดตันใบมีด
- 5 กดสวิตช์ปิด/เปิด [K⑩] เพื่อเปิดเครื่อง

การดูแลเท้า ES-WD94

ความรู้เบื้องต้นในการดูแลเท้า

อย่าใช้ผลิตภัณฑ์สำหรับเท้าไปสิ่งอื่นนอกเหนือจากผิวหนังที่ด้านหน้าและข้างเท้า



<ใช้บน>

ผิวหนังที่ด้านหน้า

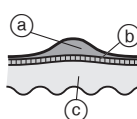

ผิวหนังที่ด้านหน้า คือ ชั้นที่มีความแข็ง ซึ่งก่อตัวขึ้นจากแรงกดหรือการถูอย่าง

- (a) ชั้นที่มีความแข็ง
- (b) ชั้นหนังกำพร้า
- (c) หนังแท้

<หลีกเลี่ยงการใช้น>

แผลพุพอง

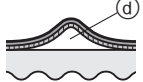

แผลพุพอง ส่วนที่เป่งพองขึ้นขนาดเท่าเม็ดถั่วและมีของเหลวอยู่ภายในซึ่งเกิดขึ้นจากการที่รองเท้าเสียดสีผิวหนังหรือการออกกำลังกายจากबारในแวนนอน ฯลฯ อาการดังกล่าวเกิดขึ้นจากการกระตุ้นผิวหนังอย่างหนักที่กันได

d) ของเหลว

ตาปลา

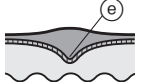

ตาปลา เกิดขึ้นเมื่อ ชั้นที่มีความแข็ง เริ่มหนาขึ้นและกันลึกลงไปสู่หนังแท้ การใช้รองเท้า ตาปลา จะเป็นการกระตุ้นระบบประสาทและอาจทำให้เจ็บปวดมาก

e) แก่น

หูด



หูด คือ บริเวณที่ยกตัวขึ้นซึ่งเกิดจากการที่ไวรัสเข้าสู่บาดแผลและทำให้เซลล์ขยายตัว เราอาจเห็นรอยจ้ำสีคล้ำๆ และบริเวณที่เป็นอาจมีความเจ็บปวดเล็กน้อย

สิ่งที่คุณควรมีควรวางเมื่อทำการตะใบ

ก่อนใช้งาน

หลังจากการใช้งาน

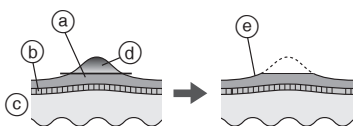

- a) ชั้นที่มีความแข็ง
- b) ชั้นหนังกำพาว
- c) หนึ่งแท
- d) ส่วนที่จะต้องนำออกไป
- e) เหลือชั้นที่มีความแข็งไวบางส่วน

- การตะใบบริเวณใดบริเวณหนึ่งลึกเกินไปอาจทำให้เกิดการเจ็บปวดหรืออักเสบได้
- การตะใบในบริเวณกว้างเกินไปอาจทำให้เกิดผิวหนังที่ด้านหนาโตกว้างขึ้น ดังนั้นควรตรวจสอบว่าได้เหลือชั้นที่มีความแข็งไวบางส่วน

การใช้หัวสำหรับดูแลเท้า

- ห้ามใช้หัวสำหรับดูแลเท้าในอ่างอาบน้ำหรือใต้น้ำ

- ก่อนการใช้งาน ให้ตรวจสอบว่าได้ชาร์จอุปกรณ์จนเต็มแล้ว
- เราขอแนะนำให้ใช้ผลิตภัณฑ์ภายใน 30 นาทีหลังจากอาบน้ำในอ่างหรือใช้ไม้ขัดเท้าสะอาดแล้ว ให้เช็ดเท้าออกจากผิว (การใช้งานแต่ละครั้งควรมีระยะเวลาประมาณ 10 นาที (5 นาทีสำหรับเท้าแต่ละข้าง รวมเป็น 10 นาทีสำหรับเท้าทั้งสองข้าง))
- ใช้หนังสือพิมพ์หรือสิ่งที่มีลักษณะแบนเดียวกันป้อนรับเศษที่หลุดจากการตะใบ

1 การใช้หัวสำหรับดูแลเท้า (๑)

- กดลงแรงๆ จนกว่าคุณจะได้ยินเสียง "คลิก"

2 เปิดสวิตช์เครื่อง นำหัวสำหรับดูแลเท้ามาแนบกับผิวและเริ่มการตะใบ

- การตะใบในบริเวณเดียวเป็นเวลาหลายท่าให้บริเวณนั้นอ่อนจากการเสียดสีเพื่อป้องกันปัญหาดังกล่าว ควรทำการเปลี่ยนแปลงบริเวณที่ทำการตะใบเล็กน้อยในขณะตะใบ
- ควรทำการตะใบหนึ่งครั้งทุกสองสัปดาห์

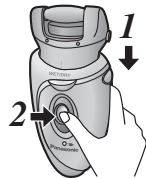

คำแนะนำในการเลื่อนหัวสำหรับดูแลเท้า

การหมุนขดเกนอาจทำให้ตัวเครื่องหลักเคลื่อนที่ไปในทิศทางที่ไม่พึงประสงค์และเป็นอันตรายต่อผิวหนังเมื่อใช้เครื่องในเกน โปรดระมัดระวังทิศทางเคลื่อนที่ของตัวเครื่องหลัก

หลังเท้า



สันเท้า



ด้านข้างเท้า

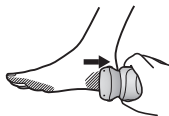

นิ้วเท้าและพื้นที่เล็ก ๆ

ใช้มือนำนิ้วเท้าเพื่อช่วยค้ำยันในขณะตะใบ

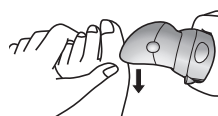

ไทย

ทำความสะอาด

ทำความสะอาดเฟรม ผ่าครอบการโกนอย่างรวดเร็ว/การโกนอย่างนุ่มนวล/ผู้เริ่มใช้ขึ้น และแผ่นถอนเสมอเพื่อให้ชิ้นส่วนเหล่านี้เพื่อให้มีสภาพที่ถูกสุขอนามัย ปิดสวิทช์ ดึงปลั๊กออกจากเครื่องก่อนทำความสะอาด

ทำความสะอาดแบบแห้ง

หัวสำหรับถอนหัวสำหรับโกน

1. ยกเฟรม

ผ่าครอบการโกนอย่างรวดเร็ว/การโกนอย่างนุ่มนวล/ผู้เริ่มใช้ขึ้น ในขณะที่กดปุ่มปลดล็อคเฟรม [B③]/ปุ่มปลดล็อคผ่าครอบ [CDE⑦] หรือนำเฟรมออก โดยการกดปุ่มปลดล็อคเฟรม [H⑫]

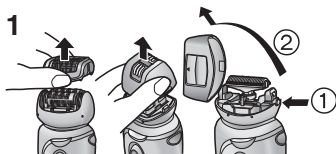

2. ทำความสะอาดหัวสำหรับถอน [B, F] และหัวสำหรับโกน [H] ด้วยแปรงทำความสะอาด [M]

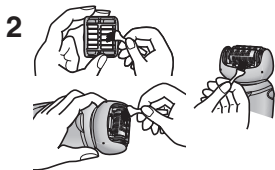

ทำความสะอาดแบบเปียก

หัวสำหรับถอนหัวสำหรับโกน

1. ยกเฟรม ผ่าครอบการโกนอย่างรวดเร็ว/การโกนอย่างนุ่มนวล/ผู้เริ่มใช้ขึ้น ในขณะที่กดปุ่มปลดล็อคเฟรม [B③]/ปุ่มปลดล็อคผ่าครอบ [CDE⑦] หรือนำเฟรมออกโดยการกดปุ่มปลดล็อคเฟรม [H⑫]
2. ใส่สบู่เหลวล้างมือลงบนใบมีด และมีดโกน
3. เปิดสวิทช์ แล้วใส่ น้ำลงบนใบมีดและมีดโกนเพื่อทำให้เกิดฟอง
4. ล้างหัวใช้งานด้วยน้ำเพื่อล้างขนออก
 - อย่าใช้น้ำร้อน
 - หากล้างสบู่ออกไม่หมด อาจเกิดฟองขาวสะสมทำให้ใบมีด และมีดโกนเลื่อนไม่สะดวก
5. ปิดสวิทช์ และเช็ดเครื่องด้วยผ้าแห้งให้แห้งสนิท



หัวสำหรับดูแลเท้า

1. ใส่มือบู่เหลวล้างมือลงบนส่วนกลางของตะไบ
2. หยดน้ำเล็กน้อยลงบนตะไบ และเปิดสวิตช์เครื่อง
3. ใช้เท้าหรือน้ำอุ่นล้างเศษสิ่งสกปรกออกให้หมด



4. หลังจากปิดสวิตช์เครื่อง ให้ถอดเฟรมออกและล้างदानใน

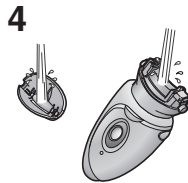

5. ใช้ผ้าแห้งเช็ดและปล่อยให้แห้งในสถานที่ที่มีการระบายอากาศดี

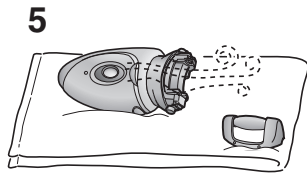

การเปลี่ยนฟอยล์ด้านนอก

ขอแนะนำให้คุณเปลี่ยนฟอยล์ด้านนอก (H) 10) ทุกปี และฟอยล์ด้านในทุกสองปี นำฟอยล์ด้านนอกออกจากส่วนใช้กัน (H) 1) เมื่อต้องการเปลี่ยนฟอยล์เท่านั้น

1. กดฟอยล์ด้านนอกเบา ๆ พร้อมกับใช้เล็บแฉะแฉงพลาสติก (b) บนใบมีดจากตะขอสีด (a) ด้านในของเฟรม
2. ตรวจสอบฟอยล์ด้านนอกอันใหม่เล็กน้อย และดันเข้าไปจนล็อกเข้ากับเฟรม

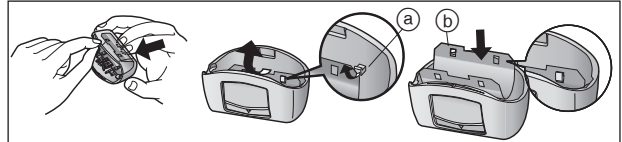

การเปลี่ยนตะไบ

อายุการใช้งานของตะไบ ประมาณ 1 ปี (โดยคำนวณจากการใช้งานทุก 2 สัปดาห์ต่อการใช้งานครั้งละประมาณ 10 นาที) เราขอแนะนำให้คุณเปลี่ยนตะไบ ปีละหนึ่งครั้ง

1. ใช้นิ้วของคุณกดและปล่อยตะไบ
2. จัดตำแหน่งส่วนที่มีรูปทรง [] ที่มีเครื่องหมาย [] อยู่ด้านข้างและกดลง

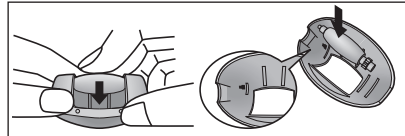

การถอดแบตเตอรี่ในตัวที่ชาร์จใหม่ได้

การถอดแบตเตอรี่ในตัวออกเมื่อทิ้งเครื่องถอนขน
อย่าแยกชิ้นส่วนหรือเปลี่ยนแบตเตอรี่ เพื่อให้คุณสามารถใช้เครื่องถอนขนได้อีกครั้งหนึ่ง
ดำเนินการตามขั้นตอน ① ถึง ⑦ เพื่อถอดชิ้นส่วนเครื่องถอนขนออกโดยใช้ไขควง

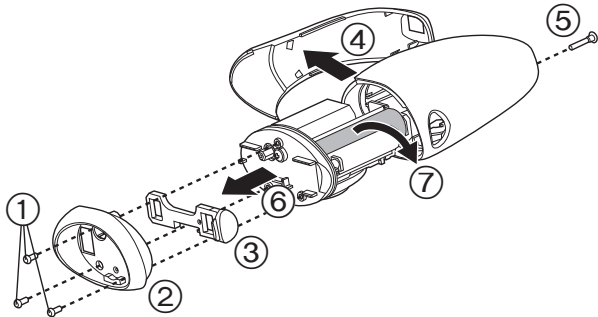

- ถอดปลั๊กอะแดปเตอร์ AC ออกจากเครื่องถอนขนก่อนที่จะถอดแยกชิ้นส่วน
- กดสวิตช์ปิด/เปิด เพื่อเปิดเครื่อง
แล้วเปิดเครื่องทิ้งไว้จนกระทั่งแบตเตอรี่คลายประจุออกหมด
- ระวังอย่าให้แบตเตอรี่ลัดวงจร

เพื่อป้องกันสภาพแวดล้อมและนำวัสดุกลับมาใช้ใหม่

เครื่องใช้แบตเตอรี่รีไซเคิล
กรุณาตรวจสอบให้แน่ใจว่าแบตเตอรี่ได้ถูกกำจัดในสถานที่ที่ทางราชการกำหนด
ถ้าหากมีในประเทศของคุณ

ข้อมูลจำเพาะ

แหล่งจ่ายไฟ: ดูแผ่นข้อมูลการใช้งานของผลิตภัณฑ์
(เปลี่ยนแรงดันไฟฟ้าอัตโนมัติ)

คุณสามารถดูข้อมูลโวลต์ ผู้ผลิต ประเทศที่ผลิต ฯลฯ โดยการถอดอุปกรณ์เสริมของ
ส่วนใช้งานออก

เวลาชาร์จ: ประมาณ 1 ชั่วโมง

สินค้านี้สำหรับการใช้ภายในเท่านั้น

पैनासोनिक के गीले/सूखे एपिलेटर को चुनने के लिए आपको धन्यवाद।

हमारी गीली/सूखी प्रौद्योगिकी द्वारा, सूखे, शॉवर में, या स्नान करते समय अपने पैनासोनिक एपिलेटर द्वारा मुलायमीयत व सरलता से एपिलेशन का आनंद उठा सकते हैं। कृपया प्रयोग से पहले सभी निर्देशों को पढ़ लें।

पार्ट्स की पहचान

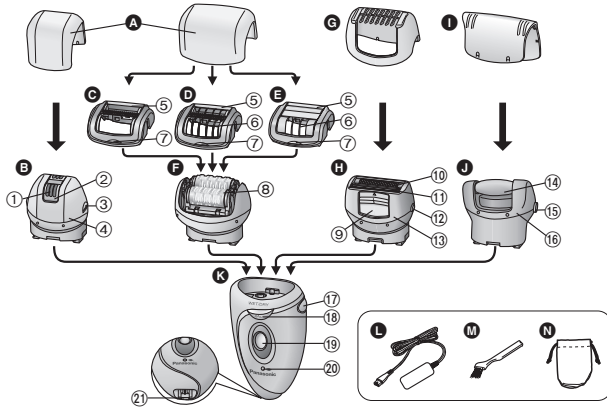

A प्रोटेक्शन कैप

B अंडरआर्म/बिकिनी-लाइन के लिए एपिलेशन हेड

- ① एपिलेशन डिस्क (भीतर)
- ② रिक्त प्रोटेक्टर (बाहर का धातु का भाग)
- ③ फ्रेम रिलीज रिब
- ④ फ्रेम

C फास्ट कैप

D जेंटल कैप (→पृष्ठ 35)

E बिगिनर कैप (→पृष्ठ 35)

- ⑤ फोम वाइपर
- ⑥ रिक्त प्रोटेक्टर
- ⑦ कैप रिलीज रिब

F पैरों/बांहों के लिए एपिलेशन हेड

- ⑧ एपिलेशन डिस्क

G बिकिनी कॉम्ब (→पृष्ठ 36)

H ओवर

- ⑨ पॉप-अप ट्रिमर (उछल कर बाहर निकलने वाला) रिब
- ⑩ बाहरी फॉयल
- ⑪ ट्रिमर
- ⑫ फ्रेम रिलीज बटन
- ⑬ फ्रेम

I प्रोटेक्शन कैप

J श्वज बतमीम क

- ⑭ फाइल
- ⑮ फ्रेम रिलीज बटन
- ⑯ फ्रेम

K मेन बॉडी

- ⑰ हेड रिलीज बटन
- ⑱ एलईडी लाइट
- ⑲ ऑफ/ऑन रिब
- ⑳ चार्जिंग लाइट
- ㉑ सॉकेट

एक्सेसरीज:

L AC एडैप्टर (RE7-76)

(केवल प्रदान किए गए AC एडैप्टर का ही प्रयोग करें।)

M साफ करने का ब्रश

N पॉउच

अटैचमेन्ट्स	ES-WD94	ES-WD24
पैरों/बांहों के लिए एपिलेशन हेड	✓	✓
अंडरआर्म/बिकिनी-लाइन के लिए एपिलेशन हेड	✓	—
बिकिनी कॉम्ब तथा शेवर हेड	✓	—
फुट केयर हेड	✓	—
फास्ट कैप	✓	✓
जेंटल कैप	✓	✓
बिगिनर कैप	✓	—

एपिलेटिंग के लिए शीघ्रता हेतु कदम

1 चार्ज करना
(→ पृष्ठ 36)

2 हेड चुनना
(→ पृष्ठ 36)

3 एपिलेटिंग
(→ पृष्ठ 37)

ध्यान दें

- यह सुनिश्चित करें कि प्रयोग से पहले तथा बाद में त्वचा साफ है।
- निम्न दशाओं में कृपया अपने चिकित्सक से सम्पर्क करें।
 - एकिज्मा, त्वचा पर खरारों, संवेदनशील त्वचा, संक्रमणोन्मुखी होना, वेरीकोज वेन्स, डायबिटीज, हीमोफीलिया, रक्त का थक्का ठीक से न बनने या किसी भी प्रकार के त्वचीय दोष होने पर
- निम्न द्वारा त्वचा के अन्दर बैकटीरिया प्रवेश कर सकते हैं तथा संक्रमण व सूजन पैदा कर सकते हैं।
 - तैराकी या खेलकूद की गतिविधियों से तुरन्त पहले प्रयोग करने पर
 - किसी दूसरे व्यक्तियों के साथ मिल बॉट कर प्रयोग करने से
- ऑन करने से पहले एपिलेशन/फ्रूट केयर हेड और उस के फ्रेम/कैप या उसके शेवर हेड तथा उसके फ्रेम को एपिलेटर पर सदैव लगाएं। थंपसनतम जब कवेव उपहीज बनेम पिदहमत पदरनतलपिपत मदजंदहसमउमदज पद जीम चपददपदह हमते वत उमबीदपबंस उंसनिदबजपवदप
- निम्न द्वारा संवेदी त्वचा को क्षति, चोट, सूजन, दर्द, रक्तस्राव, और तीव्र दर्द हो सकता है।
 - उपकरण का प्रयोग करना अगर एपिलेशन डिस्क, स्किन प्रोटेक्टर, फ्रेम, फास्ट कैप, जेंटल कैप, बिग्नर कैप, बाहरी फॉयल या फाइल क्षतिग्रस्त हो गई है।
 - अपने चेहरे, जननांगों, मस्सों, मुहासों, धावों, दानों, या ढीली त्वचा पर या उसके निकट प्रयोग करना।
 - मस्से के आसपास प्रयोग करना।
 - त्वचा पर दबाव डालना, एक ही जगह पर बार-बार चलाना या दबाकर प्रयोग करना।
 - मासिक धर्म से पहले या उसके दौरान, गर्भावस्था, बच्चा पैदा होने के लगभग एक महीने बाद तक प्रयोग करना।
 - बीमार होने, सनबर्न आदि के समय प्रयोग करना।

▶ एपिलेटर को चार्ज करना

- बाथरूम में AC एडैप्टर का प्रयोग कभी न करें।

- हमेशा सुनिश्चित करें कि उपकरण को इसमें दिए गए वोल्टेज के अनुरूप बिजली के स्रोत पर ही प्रयोग किया जाए।
- कुछ मामलों में चार्जिंग लाइट कुछ मिनटों तक शायद न जले। हालांकि यदि आप चार्ज करना जारी रखेंगे तो बाद में वह जल जाएगी।
- पूरी तरह चार्ज होने के बाद उपकरण को प्लग में लगा हुआ छोड़ा जा सकता है और इससे बैटरी की लाइफ कम नहीं होती।
- यदि हर सप्ताह लगभग एक बार चार्ज किया गया तो बैटरी की आयु 3 वर्षों की होती है। इस एपिलेटर की बैटरी ग्राहकों द्वारा बदले जाने के लिए नहीं है। किसी अधिकृत सर्विस सेंटर पर बदलें।

▶ एपिलेशन हेड का प्रयोग करना।

उपकरण का प्रयोग गीले या सूखे एपिलेशन के लिए किया जा सकता है। नीचे गीले एपिलेटर का चिन्ह है! इसका अर्थ है कि एपिलेशन/शेवर हेड का प्रयोग बाथ या शॉवर में किया जा सकता है।



- यदि तार या 16 एडैप्टर क्षतिग्रस्त हो गया हो, अत्यधिक गरम हो गया हो या यदि प्लग घर के सॉकेट में ढीला बैठता हो तो उपकरण का प्रयोग कभी न करें।
- उपकरण को गिराएँ या टकराएँ नहीं क्योंकि, स्किन प्रोटेक्टर, फ्रेम, फास्ट कैप, जेंटल कैप, बिग्नर कैप और या एपिलेशन डिस्क क्षतिग्रस्त हो सकती है।
- यह उपकरण घटी हुई शारीरिक शक्ति, संवेदनशीलता या मानसिक योग्यता, या अनुभव व ज्ञान की कमी वालों द्वारा प्रयोग के लिए तब तक अपेक्षित नहीं है जब तक कि उन्हें किसी ऐसे व्यक्ति का निरीक्षण या निर्देश प्राप्त न हो जो कि उनकी सुरक्षा के लिए जिम्मेदार हो। बच्चों पर यह सुनिश्चित करने के लिए ध्यान रखा जाए कि वह उपकरण के साथ न खेलें।
- प्रयोग का अनुशंसित तापमान 5-35 °C है।
यदि आप अनुशंसित श्रेणी से बाहर के तापमान में चार्जर का प्रयोग करते हैं तो यह काम करना बंद कर सकता है या संचालन समय घट सकता है।
- एपिलेशन हेड को अपनी बगल और बिकिनी.लाइन को एपिलेट करने के लिए में प्रयोग न करें।

▶ फ्रूट केयर हेड का प्रयोग करना

फ्रूट केयर हेड का प्रयोग गीले पैरों के साथ न करें।

नीचे धोने योग्य फ्रूट केयर हेड का चिन्ह है! इस चिन्ह का अर्थ है कि हाथ के पार्ट को पानी में धोया जा सकता है।



चेतावनी: पानी में धोने से पहले हाथ वाले पार्ट को सफाई कॉर्ड से अलग कर लें।

- फाइलिंग के बाद यदि त्वचा कुछ असामान्य दिखाई दे तो फुट केयर हेड का प्रयोग रोक दें और त्वचा विशेषज्ञ से सलाह लें।
- फुट केयर हेड के प्रयोग से पहले, डायबिटीज, पाँवों में खराब रक्त संचरण या सूजन, खुजली, दर्द, या पाँवों में अत्यधिक गरमाहट से पीड़ित लोगों को अपने डॉक्टर से सलाह लेना चाहिए।
- एक ही बैठक में अत्यधिक फाइल का प्रयोग न करें। त्वचा को तकलीफ व चोट से बचाने के लिए, एक बार में थोड़ा थोड़ा कर, कई दिनों में फाइल करें।
- फुट केयर हेड का प्रयोग पैरों की टेंट व कठोर त्वचा के अलावा किसी भी अन्य के लिए न करें।
- यदि आप पैरों की त्वचा, पैर के नाखूनों या उनके आस पास असर वाली किसी बीमारी से पीड़ित हों तब फुट केयर हेड का प्रयोग न करें।
- फाइल उच्च गति पर घूमती है। मुलायम त्वचा तथा नाखूनों पर इसका प्रयोग न करें। फाइल का प्रयोग अत्यधिक गहराई तक न करें।
- फुट केयर हेड का प्रयोग स्नान के समय न करें।

► एपिलेटर की सफाई

- धूल से बचाव के लिए तार कनेक्टर को नियमित रूप से साफ कर।
- उपकरण साफ करने के लिए नेल पॉलिश रिमूवर, बेंजीन, एल्कोहल आदि का प्रयोग न करें।
- उपकरण की सफाई से पहले हमेशा AC एडैप्टर को घरेलू सॉकेट और एपिलेटर से निकाल दें।
- मुख्य भाग को केवल सूखे कपड़े से पोंछें। एल्कोहल आदि के प्रयोग से रंग खराब हो सकता है या मुख्य भाग का रूप बिगड़ सकता है।
- सावधानी बरतें कि सफाई के दौरान रिस्किन प्रोटेक्टर, फ्रेम, फास्ट कैप, जेंटल कैप, विन्गर कैप को क्षति न पहुँचाएँ।

► एपिलेटर का भंडारण

- तार को मोड़ें, ऐंठें, खींचे या परिवर्तित न करें।
- तार को उपकरण के आसपास सख्ती से न लपेटें।
- उपकरण को बच्चों या अशक्तों की पहुँच से बाहर रखें।
- उपकरण को सिक, स्नानघरों या किसी भी उच्च नमी वाली जगहों से दूर रखें जहाँ उसके पानी या नमी के संपर्क में आने की संभावना हो।
- उपकरण को ऐसे स्थान से दूर रखें जहाँ उसे उच्च ताप या सीधे सूर्य की गर्मी मिले।

- एपिलेटर का भण्डारण करते समय, एपिलेशन कैप को एपिलेशन/फुट केयर हेड पर तथा बिकिनी कॉम्ब को शेवर हेड पर लगाएँ।



एपिलेशन के सर्वोत्तम परिणाम के लिए टिप्पणियाँ

- कृपया "शीघ्रता से प्रयोग का कार्ड" भी देखें।
- बाल निकलना स्थाई रूप नहीं है, इसलिए, दूसरी बार प्रयोग के बाद हम सिफारिश करते हैं कि आप अन्डरआर्म्स या बगलों को **सप्ताह में एक बार** तथा बाँहों व पैरों को **दो सप्ताह में एक बार** एपिलेट करें।

<नौसिखियों/संवेदनशील त्वचा वाले लोगों के लिए>

पहली बार एपिलेट करते समय या पहली बार प्रयोग करने पर हम बिगिनर कैप के प्रयोग करने की सिफारिश करते हैं। (ES-WD94) बिगिनर कैप एपिलेट करन वाले क्षेत्र को संकुचित कर देता है जिससे एक बार में निकले बालों की संख्या घट जाती है। यह नौसिखियों और संवेदनशील त्वचा वाले लोगों को अधिक मुलायम एपिलेशन प्रदान करती है।

- प्रयोग से पहले त्वचा को मुलायम करने के लिए हम त्वचा को गर्म करने की भी सिफारिश करते हैं।

<मुलायम या जेंटल एपिलेशन के लिए>

मुलायम एपिलेशन के लिए जेंटल कैप पर रिस्किन प्रोटेक्टर है। ताकि दर्द कम करने के लिए वह त्वचा को नीचे दबा कर बालों को निकाल सके।

1. फास्ट कैप {Ⓞ} को अलग करें।
2. जेंटल कैप {Ⓛ} / बिन्गर कैप {Ⓜ (ES-WD94)} को लगाएँ।

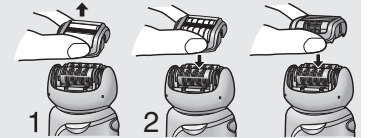

- एपिलेटर को अपनी त्वचा से 90° के कोण पर लगाएँ।

यह सदैव सुनिश्चित करें कि उपकरण आपकी त्वचा के साथ लगातार संपर्क में रहे तथा बाल उगने की दिशा के विपरीत, धीरे से घुमाते समय **हल्के से** दबाए रखें।

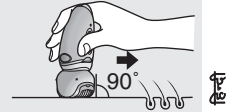

- बालों की इन्ग्रोथ को रोकने में बॉडी पफ द्वारा मालिश करना सहायक हो सकता है।

- प्रयोग के बाद लालामी आ सकती है। जब आपको दर्द या खराश का अनुभव हो तब ठण्डी तौलिया मदद कर सकती है।
- एपीलेशन के बाद यदि आपकी त्वचा सूख जाती है, तब हम एपीलेशन के बाद दो दिन मॉइश्चरायजिंग लोशन लगाने की सिफारिश करते हैं।

प्रयोग से पहले

उपकरण को चार्ज करना

सर्वोत्तम कार्यकौशलता के लिए, प्रयोग से पहले उपकरण पूर्ण रूप से चार्ज कर लें। चार्जिंग करते समय आप उपकरण को नहीं चला सकते हैं।

चार्जिंग का समय: लगभग 1 घंटा

1 घण्टे की चार्जिंग के बाद एपिलेटर को लगभग 30 मिनट तक (बिग्नर कैप/जेंटल कैपके साथ लगभग 40 मिनट तक) प्रयोग में लाया जा सकता है। (यह तापक्रमानुसार भिन्न होगा।)

AC एडैप्टर को एपिलेटर (a) और किसी घरेलू सॉकेट (b) में लगाएं।

- अनुशंसित चार्ज का तापमान 15-35 °C है।

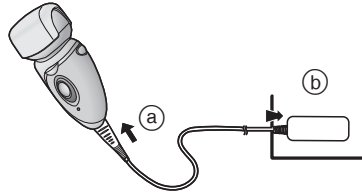

हिन्दी

<p>चार्जिंग के समय</p> <p>लाल लाइट जलती है।</p>	<p>चार्जिंग पूरी होने के बाद</p> <p>हर सेकंड पर टिमटिमाता है।</p>	<p>चार्जिंग पूरी होने के 10 मिनट बाद</p> <p>हर 2 सेकंड पर टिमटिमाता है।</p>	<p>इदवतउंस बीतहपदह</p> <p>हर सेकंड में दो बार टिमटिमाता है।</p>
-------------------------------------------------	-------------------------------------------------------------------	-----------------------------------------------------------------------------	-----------------------------------------------------------------

हैड को बदलना

- 1 हैड को, हैड रिलीज़ बटन को दबाते हुए अलग करें।
- 2 क्लिक की आवाज आने तक हैड को दबाएं रहें।

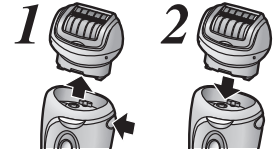

एपिलेशन के लिए बाल की सर्वोत्तम लम्बाई

प्रथम बार बाल निकालने से पहले या फिर बहुत समय से यदि बाल नहीं निकाले हैं तो बालों को काट कर छोटा करें। जब बाल छोटे होते हैं, तब बालों को हटाना आसान और कम पीड़ादायी होता है।

पैरों/बाँहों

अपने बालों को 2 से 3 mm लम्बाई के बीच में काटें।



आप संलग्न बिकनी कंधी का प्रयोग करके 2-3 मिमी लंबे बाल छोड़कर शेव कर सकते हैं। (ES-WD94)

अन्डरआर्म/बिकिनी-लाइन

अपने बालों को 1 से 2 mm लम्बाई के बीच में काटें।



एपिलेटर का प्रयोग करने से पहले हम 3 से 5 दिनों तक शेव करने की सिफारिश करते हैं।

बिकिनी कॉम्ब का प्रयोग करना ES-WD94

बिकिनी कॉम्ब को शेवर हैड पर लगाएं और ट्रिमर को ऊपर की ओर ले जाएं।

- जब बिकिनी कॉम्ब अपनी जगह पर होता है तो यह सुनिश्चित करें कि कंधा त्वचा के निकट संपर्क में रहे।

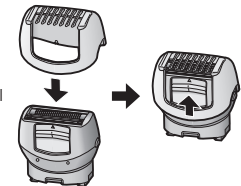

एलईडी लाइट

पॉवर ऑन करने पर एलईडी लाइट जलती है। पॉवर ऑन रहने पर लाइट जलती रहेगी।

- लाइट को लगातार अपनी आँखों पर सीधे न पड़ने दें। ऐसा करने से सर चकरा सकता है।

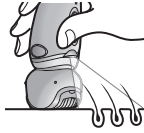

एपिलेटिंग

एपिलेशन के लिए उपयुक्त सीन



एपिलेटर का प्रयोग  स्थानों पर किया जा सकता है।

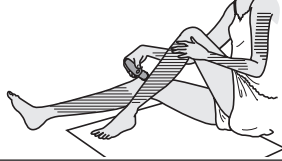



ES-WD94

एपिलेटर का प्रयोग  स्थानों पर किया जा सकता है।

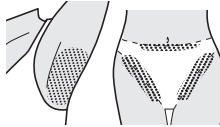
विकनी-लाइन एपिलेट करने से पहले, अपना स्विमिंग कौस्ट्यूम या पैंटी आदि पहनना सुनिश्चित करें और उन स्थानों की जाँच करें जिन पर आप एपिलेट करना चाहते हैं।



- चिह्नित   स्थानों के अलावा अन्य स्थानों पर एपिलेटर का प्रयोग करने से दर्द या त्वचा की परेशानी हो सकती है।
- झाँई एपिलेशन के मामले में, गिरते हुए बालों को संभालने के लिए कागज आदि फैला लें।

एपिलेशन के लिए अनुपयुक्त सीन

एपिलेटर का प्रयोग काँख के भीतरी हिस्से पर और उन स्थानों पर नहीं करना चाहिए जो झुकाव वाले हों जैसे कोहनी या घुटने।



सूखा एपिलेशन

एपिलेशन से पहले, अपनी त्वचा से पानी या पसीने को पोंछ लें।

पॉवर चालू करने के लिए ऑफ/ऑन स्विच दबाएं।

गीला/झागयुक्त एपिलेशन

गीले एपिलेशन (त्वचा और एपिलेटर को गीला करने के बाद एपिलेशन, उसके बाद फोम लगाना) त्वचा को मुलायम करता है और आपकी त्वचा के लिए एपिलेशन उतना ही मुलायम होता है।

1 अपनी त्वचा को गीला करें।

2 डिस्कों को भिगोएं और उन पर थोड़ी सी मात्रा में तरल या लिक्विड बॉडी सोप लगाएं।

- गीले एपिलेशन के समय सदैव शरीर वाले साबुन का प्रयोग करें।
- अपनी बॉहों से शारीरिक साबुन को पूर्ण रूप से धो डालें।

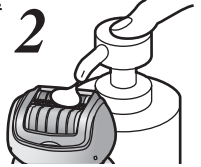

3 पॉवर चालू करने के लिए ऑफ/ऑन स्विच दबाएं।

- झाग उत्पन्न होता है, झाग एपिलेटर को आसानी से सरकने देता है, ताकि आप तेजी से चला सकें।



पैरों या बाँहों का एपीलेशन



पैरों के निचले सिरे से ऊपर की तरफ।
बाँहों के बाहरी सिरे से अन्दर की तरफ।



अन्दर आर्म या बगल या बिकिनी-लाइन का एपीलेशन ES-WD94



विभिन्न दिशाओं में चलाएं क्योंकि अंदरआर्म बाल विभिन्न दिशाओं में उगते हैं।

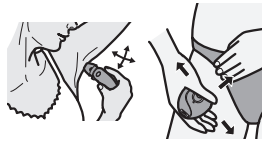

शेविंग ES-WD94

सूखी शेविंग

शेविंग से पहले अपनी त्वचा से पानी या पसीने को पोंछ लें।

- 1 शेवर हेड जोड़ें {H}।
- 2 बिकिनी कॉम्ब को अलग करें {G}।
- 3 जाँच करें कि बाहरी फॉइल विकृत या क्षतिग्रस्त तो नहीं हो गई है।
- 4 पॉवर चालू करने के लिए ऑफ/ऑन स्विच {K19} दबाएं।
 - धीरे से दबाएं जिससे कि समूचा ब्लेड त्वचा के निकट संपर्क में रहे और ब्लेड की सतह ऊपर व नीचे न खिसके।

भीगी/फोम या झाग से शेविंग (हजामत)

शेविंग में साबुन का झाग त्वचा को रपटना बना देता है।

- 1 शेवर हेड जोड़ें {H}।
- 2 बिकिनी कॉम्ब को अलग करें {G}।
- 3 जाँच करें कि बाहरी फॉइल विकृत या क्षतिग्रस्त तो नहीं हो गई है।
- 4 त्वचा को गीला करें तथा अपनी त्वचा पर साबुन का झाग लगाएं।
 - शेविंग क्रीम, त्वचा क्रीम या त्वचा लोशन का प्रयोग न करें, क्योंकि यह ब्लेड में फँस जाएगी।
- 5 पॉवर चालू करने के लिए ऑफ/ऑन स्विच {K19} दबाएं।

पॉव की देखभाल ES-WD94

पॉव की देखभाल की मूलभूत बातें

उत्पाद का प्रयोग पैर की टेंट तथा कठोर त्वचा के अलावा किसी अन्य के लिए न करें।



<इन पर प्रयोग करें>

टेंट

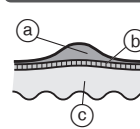

त्वचा पर लगातार पड़ने वाले दबाव या घिसावट द्वारा कठोर हुई पतल को टेंट या घट्टा कहते हैं।

- (a) कठोर हुई पतल
- (b) त्वचा की ऊपरी पतल
- (c) त्वचा की भीतरी पतल

<इन पर प्रयोग न करें>

छाला

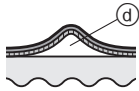

जूते या हॉरिजॉन्टल बार पर कसरत से त्वचा की लगातार घिसावट द्वारा दाने के आकार के द्रव से भरे उभार को छाला कहते हैं। यह त्वचा पर अचानक हलचल द्वारा बन जाते हैं।

(d) द्रव

गोखरु

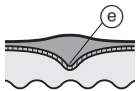

गोखरु तब बनते हैं जब कठोर हुई परत त्वचा की भीतरी परत में अन्दर तक उतर जाती है। गोखरु पर दबाव डालने पर तंत्रिकाएं उत्तेजित होती हैं और बहुत दर्द हो सकता है।

(e) कोर

मस्सा



वाइरस द्वारा घाव के अन्दर जाकर कोशिकाओं में वृद्धि से बने उभार को मस्सा कहते हैं। गहरे रंग के उभार दिख सकते हैं तथा प्रभावित क्षेत्र थोड़ा सा दर्दयुक्त हो सकता है।

फाइल करते समय इनका ध्यान रखना चाहिए।

प्रयोग से पहले

प्रयोग के बाद

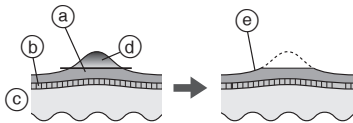

- कठोर हुई परत
- त्वचा की ऊपरी परत
- त्वचा की भीतरी परत
- हिस्से जिन्हें अलग करना होगा
- कुछ कठोर हुई परत को छोड़ दें।

- किसी जगह की अत्यधिक गहराई तक फाइलिंग करने से वह पीड़ायुक्त या जलनयुक्त हो सकती है।
- बहुत बड़ी जगह की फाइलिंग करने से उससे भी अधिक बड़ी ठेंठ तैयार हो सकती है। इस कारण से थोड़ी सी कठोर हुई परत को छोड़ना न भूलें।

फुट केयर हेड का प्रयोग करना

- फुट केयर हेड का प्रयोग स्नान या शॉवर में नहीं किया जा सकता है।
- प्रयोग से पहले उपकरण को पूर्ण रूप से चार्ज कर लें।
- हम सफाई करते हैं कि उत्पाद का प्रयोग स्नान या शॉवर लेने के 30 मिनट के अन्दर ही किया जाए। स्वच्छ पाँवों सहित त्वचा का सभी पानी सुखा लें। (प्रत्येक प्रयोग लगभग 10 मिनट का होना चाहिए (5 मिनट प्रत्येक पाँव के लिए, कुल 10 मिनट दोनों पाँव के लिए))
- फाइल किए गए कणों को एकत्रित करने हेतु अखबार बिछा लें।

1 फुट केयर हेड {1} को जोड़ लें।

- "विलक" की आवाज आने तक दृढ़ता से नीचे तक सरकाए।

2 पाँवर स्विच ऑन करें, फुट केयर हेड को त्वचा के संपर्क में लाएं और फाइलिंग आरम्भ करें।

- लम्बे समय तक एक ही जगह पर फाइलिंग करने से वह घर्षण के कारण वह गर्म हो सकती है। इससे बचने के लिए फाइलिंग करते समय ध्यान रखें कि फाइलिंग की जगह थोड़ी थोड़ी बदलते रहें।
- प्रति दो सप्ताहों में एक बार फाइलिंग करना चाहिए।

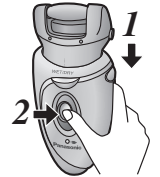

फुट केयर हेड को सरकाने के लिए नुस्खे

फाइल घूमने की वजह से उपकरण का मुख्य हिस्सा अनचाही दिशा में जा सकता है और इससे रिक्त को नुकसान पहुंच सकता है। फाइलिंग के लिए उपकरण का उपयोग करते समय, उस दिशा के बारे में सावधान रहें जिसमें मुख्य हिस्सा जाता है।

तलवे



रेड़ियाँ

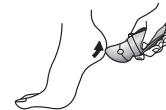

पाँव की बगलें

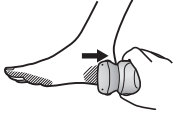

पंजे व छोटे हिस्से

फाइलिंग में सहारे के लिए अपने मुक्त हाथ का प्रयोग करें।

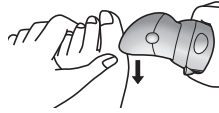

सफाई

फ़ेम, फ़ास्ट/जेंटल/बिग्नर कैप और डिस्क को स्वच्छ बनाए रखने के लिए प्रयोग के बाद हमेशा साफ करें।

सफाई से पहले उपकरण को स्विच ऑफ कर प्लग निकाल लें।

सूखी सफाई

एपिलेशन हेड/शेवर हेड

1. फ़ेम रिलीज़ रिब **{E③}**/कैप रिलीज़ रिब **{CDE⑦}** को पकड़े रहते हुए फ़ेम, फ़ास्ट/जेंटल/बिग्नर कैप को ऊपर की ओर उठाएँ या फ़ेम रिलीज़ बटन **{H⑫}** धकेलकर फ़ेम हटा दें।

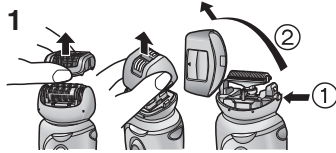

2. एपिलेशन हेड **{E.F}** और शेवर हेड **{H}** को क्लीनिंग ब्रश **{M}** द्वारा साफ करें।

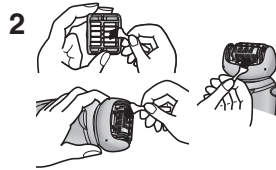

गीली सफाई

एपिलेशन हेड/शेवर हेड

1. फ़ेम रिलीज़ रिब **{E③}**/कैप रिलीज़ रिब **{CDE⑦}** को पकड़े रहते हुए फ़ेम, फ़ास्ट/जेंटल/बिग्नर कैप को ऊपर की ओर उठाएँ या फ़ेम रिलीज़ बटन **{H⑫}** धकेलकर फ़ेम हटा दें।
2. डिस्क और ब्लेडों पर हाथों वाला साबुन लगाएं।



3. झाग पैदा करने के लिए स्विच ऑन करने के बाद डिस्क और ब्लेडों को गीला करें।



4. बालों को साफ करने के लिए हेड को घोरें।

- गर्म पानी का प्रयोग न करें।
- यदि साबुन पूर्ण रूप से नहीं धुल पाता है तब डिस्क और ब्लेडों को सरलता के साथ घूमने से रोकने वाली एक सफेद जमावट हो सकती है।

5. स्विच को ऑफ करें, उपकरण को सूखी तौलिया से पोछें और अच्छी तरह से सुखाएं।



फुट केयर हेड

1. फाइल डिस्कॉ और ब्लेडों पर लिक्विड हाथों वाला साबुन लगाएं।
2. फाइल पर थोड़ा सा पानी डालें फिर स्विच ऑन करें।
3. घिसावट की गंदगी को पानी या गुनगुने पानी द्वारा भलीभाँति धोएं।

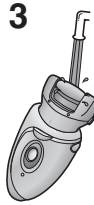

4. स्विच ऑफ करने के बाद फ्रेम को अलग करें और अन्दर से धोएं।

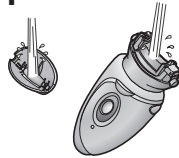

5. सूखे कपड़े से पोंछ कर अच्छे हवादार स्थान में सुखाएं।

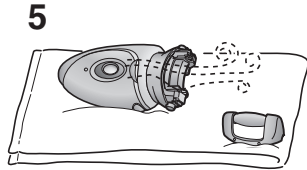

बाहरी फॉयल को बदलना

हम बाहरी फॉयल {H10} को **प्रत्येक वर्ष** और अन्दर के ब्लेडों को **प्रति दो वर्षों** में बदलने की सिफारिश करते हैं। ठेवर हेड की बाहरी फॉयल {H} को तभी अलग करें जब उसे बदल रहे हों।

1. उंगलियों द्वारा बाहरी फॉयल को धीरे से ढकेलते हुए, नाखून की सहायता से फ्रेम के अन्दर के हुको (a) से, ब्लेड के ऊपर के प्लास्टिक पैनल (b) को अलग करें।
2. नई बाहरी फॉयल को थोड़ा सा मोड़कर फ्रेम के हुकों में फँसाने तक ढकेलते हैं।

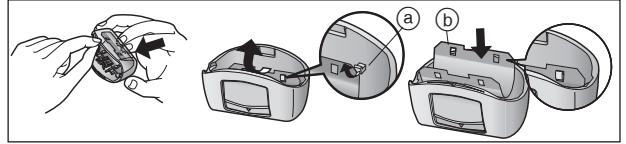

फाइल बदलना

फाइल का जीवनकाल लगभग 1 वर्ष होता है (प्रति 2 सप्ताह में 10 मिनट का प्रयोग मानते हुए)। हम लोग वर्ष में एक बार फाइल बदलने की सिफारिश करते हैं।

1. अपनी उंगली से नीचे दबाएं और फाइल को अलग करें।
2. □ आकार वाले पार्ट को ■ निशान की तरफ मिलाते हुए नीचे को दबाएं।

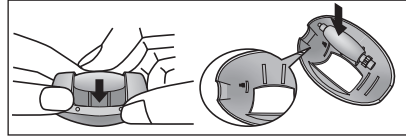

अन्दर निहित रिचार्जबल बैटरी को अलग करना

एपीलेटर को कचरे में फेंकते समय अन्दर निहित रिचार्जबल बैटरी को निकाल दें। बैटरी को न तो अलग करें और न निकालें ताकि आप एपीलेटर का प्रयोग दोबारा कर सकें। स्क्रूड्राइवर द्वारा एपीलेटर खोलने के लिए ① से ⑦ तक के चरण पूर्ण करें।

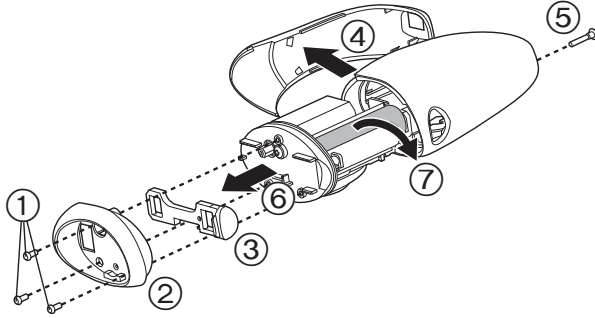

- एपीलेटर को खोलने से पहले इससे AC एडैप्टर के प्लग से अलग कर दें।
- पॉवर चालू करने के लिए ऑफ/ऑन स्विच दबाएं, तब तक पॉवर ऑन रखें जब तक कि बैटरी पूर्ण रूप से खाली न हो जाए।
- कृपया ध्यान रखें कि बैटरी में शॉर्ट सर्किट न हो।

पर्यावरण की सुरक्षा और सामग्रियों के पुनः उपयोग के लिए

एपीलेटर में ली-ऑयन बैटरी होती है।

यदि आपके राष्ट्र में ऐसा है तब कृपया यह सुनिश्चित करें कि बैटरी को किसी आदि कारिक रूप से सुनिश्चित स्थान पर ही फेंका जाएगा।

विशिष्टताएं

विद्युत आपूर्ति: उत्पाद पर रेटिंग प्लेट देखें।

(वोल्टेज का स्वतः परिवर्तन)

आप हेड अटैचमेन्ट हटाकर वोल्टेज, निर्माता, उदगम का देश आदि देख सकते हैं।

चार्जिंग का समय: लगभग 1 घंटा

यह उत्पाद केवल घरेलू प्रयोग के लिए है।

Panasonic Corporation
<http://panasonic.net>